



저작자표시-비영리-변경금지 2.0 대한민국

이용자는 아래의 조건을 따르는 경우에 한하여 자유롭게

- 이 저작물을 복제, 배포, 전송, 전시, 공연 및 방송할 수 있습니다.

다음과 같은 조건을 따라야 합니다:



저작자표시. 귀하는 원저작자를 표시하여야 합니다.



비영리. 귀하는 이 저작물을 영리 목적으로 이용할 수 없습니다.



변경금지. 귀하는 이 저작물을 개작, 변형 또는 가공할 수 없습니다.

- 귀하는, 이 저작물의 재이용이나 배포의 경우, 이 저작물에 적용된 이용허락조건을 명확하게 나타내어야 합니다.
- 저작권자로부터 별도의 허가를 받으면 이러한 조건들은 적용되지 않습니다.

저작권법에 따른 이용자의 권리는 위의 내용에 의하여 영향을 받지 않습니다.

이것은 [이용허락규약\(Legal Code\)](#)을 이해하기 쉽게 요약한 것입니다.

[Disclaimer](#)

2023년 8월

석사학위 논문

한국과 베트남의 전통의상을 활용한 패션디자인 연구

- 아오자이와 한복을 중심으로 -

조선대학교 대학원

디자인학과

응구엔띠 흐엉

한국과 베트남의 전통의상을
활용한 패션디자인 연구

- 아오자이와 한복을 중심으로 -

A Study on Fashion Design using Traditional
Costume of Korea and Vietnam
- Focusing on Ao Dai and Hanbok -

2023년 8월 25일

조선대학교 대학원

디자인학과

응구엔띠 흐엉

한국과 베트남의 전통의상을 활용한 패션디자인 연구

- 아오자이와 한복을 중심으로 -

지도교수 박 순 천

이 논문을 디자인학 석사학위신청 논문으로 제출함

2023 년 4 월

조선대학교 대학원

디자인학과

응구엔띠 흐엉

응구엔띠 흐엥의 석사학위논문을
인준함

위원장 조선대학교 교수 손영미 (인)

위원 조선대학교 조교수 류명숙 (인)

위원 조선대학교 교수 박순천 (인)

2023 년 5 월

조선대학교 대학원

목 차

ABSTRACT

제1장 서론

제1절 연구의 배경 및 목적	2
제2절 연구의 내용 및 방법	5

제2장 이론적 고찰

제1절 베트남의 여성 전통의상	9
1. 베트남의 여성 전통의상의 역사	9
2. 1970년 이후의 아오자이의 특징	24
제2절 한국의 여성 전통의상	33
1. 한국의 여성 전통의상의 역사	33
2. 조선시대 이후 한복의 특징	44

제3장 현대패션에 나타난 아오자이와 한복 이미지

제1절 현대패션에 나타난 아오자이의 이미지	54
1. 색채	54
2. 형태	55
3. 소재	56

제2절 현대패션에 나타난 한복의 이미지	57
1. 색채	57
2. 형태	59
3. 소재	61

제4장 작품 제작

제1절 제작 의도 및 방법	64
제2절 작품 제작 및 해설	67

제5장 결론 및 제언

참고문헌

표 목 차

<표 1> 베트남 전통의상과 한국 전통의상에 관련 배경연구	4
<표 2> 본 연구의 구성 도식화	7
<표 3> 1934년-1954년 베트남 전통의상 특징	30
<표 4> 19354년-1970년 베트남 전통의상 특징	31
<표 5> 베트남 전통의상 특징 1970년 이후	32
<표 6> 시대별 저고리 변화	46
<표 7> 시대별 치마의 변화	47
<표 8> 시대별 색상의 변화	50
<표 9> 시대별 소재의 변화	51
<표 10> 한국 전통의상 특징	52
<표 11> VOGUE RUNWAY 아오자이의 색채	55
<표 12> VOGUE RUNWAY에 아오자이의 형태	56
<표 13> VOGUE RUNWAY에 아오자이의 소재	57
<표 14> VOGUE RUNWAY에 한복의 색채	58
<표 15> VOGUE RUNWAY에 한복의 형태	60
<표 16> VOGUE RUNWAY에 한복의 소재	62
<표 17> 패션 아이템 디자인 프로세스	66
<표 18> 작품1 컨셉	67
<표 19> 작품2 컨셉	73
<표 20> 작품3 컨셉	79

그림 목 차

<그림 1> 드럼 청동 Ngoc Lu(옥 르)의 조각	10
<그림 2> 드럼 청동 Ngoc Lu(옥 르)의 아오자이 조각	10
<그림 3> 아오자이 Giao Lanh(자우 란)	11
<그림 4> 아오자이 Nguyen Phuc Khoat(웬 폭 쿠앗) 왕시대	13
<그림 5> 아오자이 Nguyen Phuc Khoat (웬 폭 쿠앗)왕시대	13
<그림 6> 아오자이 Minh Mang(민 망) 왕시대	14
<그림 7> 아오자이 Tu Than(뜨 탄)	15
<그림 8> 현재 아오자이 Tu Than(뜨 탄)	16
<그림 9> 아오자이 Ngu Than(우 탄)	16
<그림 10> 현재 아오자이 Ngu Than(우 탄)	17
<그림 11> 아오자이 Lemur(레머)	18
<그림 12> 아오자이 Le Pho(레 포)	19
<그림 13> 아오자이 Ragan(라은)	20
<그림 14> 아오자이 Tran Le Xuan(잔 레 우완)	21
<그림 15> 아오자이 Minigradan(미니라은)	22
<그림 16> 아오자이 1970년 이후	23
<그림 17> 아오자이 도식화	25
<그림 18> 아오자이 도식화	25
<그림 19> 아오자이	26
<그림 20> 아오자이	26
<그림 21> 아오자이 1950년-1960년	29
<그림 22> 한복	34

<그림 23> 고구려시대 전통의상	36
<그림 24> 가야의 복식	37
<그림 25> 백제, 여성의 복식	38
<그림 26> 신라시대	39
<그림 27> 신라시대	39
<그림 28> 고려시대의상	42
<그림 29> 조선시대의상	42
<그림 30> 현대 한복	43
<그림 31> 저고리 도식화	45
<그림 32> Manav Gangwani at India Couture Week 2017	55
<그림 33> Cong Tri A/W18 Beloved Coco Runway	55
<그림 34> Balmain Men's Spring 2017	55
<그림 35> Chanel. Paris Fashion Week Spring 2021. [980 x 1470]	55
<그림 36> Défilé Guy Laroche printemps-été 2019 Prêt-à-porter	55
<그림 37> Temperley London Fall 2018 Ready-to-Wear Fashion Show	56
<그림 38> marcos-luengo/2010/Paris Fashion Week	56
<그림 39> Lucas Nascimento Spring 2015 Ready-to-Wear Fashion Show	56
<그림 40> Ralph & Russo Fall 2017 Couture Fashion Show	56
<그림 41> Narciso Rodriguez Spring 2016 Ready-to-Wear Collection	56
<그림 42> Details on Coco Rocha's New Fashion Line 2019	57
<그림 43> Mori Manuscrit Tokyo Fall 2015 Fashion Show	57
<그림 44> Elie Saab Summer 2020 Paris	57
<그림 45> der Kemp Spring 2019 Couture Fashion Show	57
<그림 46> Marcos Luengo Primavera Verano 2020	57

<그림 47> Bovan2022 F/W/2022 F/W VOGUE KOREA RUNWAY LONDON	58
<그림 48> Chanel Cruise 2016	58
<그림 49> miau - Matty Bovan 2022 F/W/022 F/W VOGUE KOREA RUNWAY LONDON	58
<그림 50> Matty Bovan 2022 F/W/22 F/W VOGUE KOREA RUNWAY LONDON 1	58
<그림 51> Chanel Cruise 2016	58
<그림 52> 2023 SS MILAN FASHION WEEK /leesle	60
<그림 53> Chanel Cruise 2016	60
<그림 54> 2018 봄/여름 YCH 컬렉션	60
<그림 55> (Dolce&Gabbana)/2022	60
<그림 56> eodamhwa 2022 컬렉션	60
<그림 57> Chanel Resort 2016 Fashion Show Vogue	62
<그림 58> Chanel Resort 2016 Fashion Show Vogue	62
<그림 59> Chanel Resort 2016 Fashion Show Vogue	62
<그림 60> Chanel Resort 2016 Fashion Show Vogue	62
<그림 61> Chanel Resort 2016 Fashion Show Vogue	62
<그림 62> 작품1의 Mood board	67
<그림 63> 작품1 드로잉	68
<그림 64> 작품1 상의 도식화	69
<그림 65> 작품1 하의 도식화	70
<그림 66> 작품1 스타일링 이미지	71
<그림 67> 작품1 정면	72
<그림 68> 작품1 측면	73

<그림 69> 작품2의 Mood broad	74
<그림 70> 작품2 드로잉	75
<그림 71> 작품2 상의 도식화	76
<그림 72> 작품2 하의 도식화	76
<그림 73> 작품2 정면	77
<그림 74> 작품2 측면	78
<그림 75> 작품2 스타일링 이미지	79
<그림 76> 작품3의 Mood broad	80
<그림 77> 작품3 드로잉	81
<그림 78> 작품3 상의 도식화	82
<그림 79> 작품3 하의 도식화	83
<그림 80> 작품3 정면	84
<그림 81> 작품3 측면	85
<그림 82> 작품3 스타일링 이미지	86

ABSTRACT

A Study on Fashion Design using Traditional Costume of Korea and Vietnam - Focusing on Ao Dai and Hanbok -

NGUYEN THI HUONG

Advisor : Prof. Park Soonchun, Ph.D.

Department of Design,

Graduate School of Chosun University

The purpose of this study was to analyze the fashion style of incorporating traditional clothes into modern designs is something many designers try. Various ideas are presented by reinterpreting the design, pattern, and material of traditional clothes in a modern way. For example, the Japanese school uniform "Safeguard School Uniform" is a modern reinterpretation of the traditional Japanese school uniform design. This school uniform is more comfortable and functional than conventional school uniforms, and can be changed in various colors and patterns. Hanbok, a traditional Korean costume, is also receiving a lot of inspiration from modern design. Various designs are

created by modern reinterpreting the design elements of hanbok, such as finishes, embroidery, and patterns. Also, one of the popular methods is to create a variety of products using hanji, one of the materials of hanbok. Sari, a traditional Indian costume, is also receiving a lot of inspiration from modern design. Attempts are being made to change the material and pattern modernly while maintaining the colorful color and design elements of the sarira, or to create a new fashion style by combining the sarira with various costumes. The application of traditional clothes to modern design is not just meaningful in terms of design. Since traditional costumes contain the history and culture of the region, they can play a role in preserving and developing the culture of the region by reinterpreting them in a modern way. In addition, as awareness of traditional clothes increases, it can be of great help to the tourism industry related to the culture of the region. Therefore, incorporating traditional clothing into modern design is one of the important activities not only for designers but also for developing the culture of the region.

Accordingly, the purpose of this study is to analyze the characteristics of traditional Vietnamese clothing Ao Dai and Korean traditional clothing Hanbok, and to study creative fashion design and present the direction of creative fashion design by using it as a characteristic of Ao Dai and Hanbok in fashion design.

The method of this study largely consists of theoretical consideration and production of works. Through theoretical consideration, the characteristics of the history of Korean and Vietnamese traditional clothes are examined and analyzed based on this. It also considers practical use in modern fashion design by

collecting and analyzing examples of modern fashion design applied with hanbok and Ao Dai. As a production technique of the work, the techniques used in Hanbok and Aozai are examined, and specific points and examples of use are considered. It also collects and analyzes the application cases of Hanbok and Ao Dai in modern fashion design to explore modern expression methods. Based on the above theoretical considerations, three works applied to fashion design are produced using Korean traditional costume Hanbok and Vietnamese traditional costume Ao Dai.

First, the conclusions obtained through the theoretical study of this study are as follows.

First, through the history of traditional Vietnamese and Korean clothes, Hanbok and Ao Dai were judged to be the most representative visual medium representing Vietnamese and Korean images. Each component of Hanbok was reconstructed by arbitrarily transforming parts of the silhouette, changing the position of the components, and changing the location of the components of Hanbok based on the combination of sharp straight lines of Jeogori and shoulder lines. The unique beauty of Korea and Vietnam was expressed in the form of clothing and reinterpreted in various ways in a new combination.

Second, among the characteristics of Korean traditional clothes, I felt a new feeling in the traditional clothes combined with Vietnamese traditional clothes using five colors and sculptural beams. In addition, through theory, I was proud to know not only the history of traditional Korean and Vietnamese clothes but also the deep history of the two countries.

Third, Ao Dai, made with two clothes cut from the waist and wide pants

without scorpions in traditional Vietnamese clothes, shows the characteristics of traditional Vietnamese clothes. Since it is a country with a hot climate, fluttering styles and soft and thin materials that respect women's physical beauty are prioritized.

Fourth, the lines and forms, which are external characteristics that represent the image of Ao Dai and Hanbok, are expressions of curves encompassing straight lines and imply the natural beauty of Korea and Vietnam. Although the material of the work was applied to dismantle the existing traditional costumes of Hanbok and Ao Dai and reflect the experimental design, it represented the medium of moderation that harmonized the emotional ideology of Korea and Vietnam by pursuing the simplicity and simplicity revealed in the silhouette itself. In addition, the category of patterns and decorations was substituted with a reinterpretation of the motifs of sculptures and Ao Dai's pants, highlighting subtle decorative beauty and expressing the unique beauty of Korea and Vietnam with a combination of various elements. As a result, it is expressed in a design that implicitly reflects the beauty of humor with infinite inclusion and transcendence with the abstract beauty of unique artistry by unstandardized color and composition.

Fifth, by applying five colors, which are the five colors of five colors, mainly Korean traditional colors, to Vietnamese traditional clothes, Korean images are expressed lightly and colorful colors of Vietnamese traditional clothes are mixed freely to create visual richness and sophisticated designs.

Sixth, intertextuality was expressed visually by combining the perspective of organically connecting the past, present, and future to protect the old and the

modern spirit, and repeated overlapping and sex mixing centered on nature, which is the expression type of this study. In addition, the production order and wearing order were dismantled by omitting the existing clothing form and combining and directing methods according to the wearer, and a new wearing method was devised and reconstructed by inverting the existing jeogori form or deleting the collar. In the process of combining and mixing unique elements of Korea and Vietnam, each area tended to become ambiguous, and in the process of similarly reproducing and revealing characteristic elements, the uncertainty of meaning and the de-development of beauty, which are newly formed in the form of intangible.

The conclusion of the production of real works using fashion design development research using Ao Dai and Hanbok images is as follows.

[Picture I] The Motdi is made up of dangui, pants, and tank tops. The five-color decorations of pants and tank tops gave traditional Vietnamese pants a new feeling. Dangui has slits on both sides of the Aozai column and wore it inside a tank top to give a feminine and elegant feeling.

[Picture II] It consists of five colors, wrinkles, jeogori, and pants. A top is made by applying the shape of a hanbok skirt, and pants are made using wrinkle techniques, and this shape and light brown, pink, and purple are combined as decorations at the bottom to make the flexible and gentle silhouette feel like a soft cloud.

[Picture III] The composition of Motdi, Ao Dai, Five-Colored, Sculpture Bo, and Pants, although they look like modern traditional Vietnamese Ao Dai, they handle traditional Korean Sculpture Bo, giving them a sense of modern youth.

As a result of the above study, it was meaningful to design traditional clothes as characteristics of traditional clothes in the field of fashion design and to develop a modern sense of Korean and Vietnamese images with cultural identity through systematic research. In addition, it was found that as a traditional element, it can be applied and developed in various fields according to the designer's thoughts. In the future, we look forward to the creation of many creative designs using tradition in the field of fashion design, and we hope that this study work will be used as basic data for ideas for designers who want to create new designs.

keyword : Vietnam's traditional clothing, Ao Dai, Korean traditional clothing, hanbok, fashion design, history of hanbok, history of Ao Dai

제1장 서론

제1절 연구의 배경 및 목적

제2절 연구의 내용 및 방법

제1장 서론

제1절 연구의 배경 및 목적

베트남의 문화보에 따르면 1992년 12월 22일 ~ 2022년 12월 22일 베트남과 한국은 30년 외교 관계를 수립했다¹⁾. 따라서 한국과 베트남은 문화, 정치, 경제, 교육 등에 적극적으로 교류하고 있다. 응웬 티 타인 뎀의 연구에 따르면 동양문화에 대한 관심이 고조되고 있는 현 상황에서 한류열풍으로 한국문화에 대한 세계인들의 관심이 급증하고 있다. 한국의 영화, 드라마, 음악 등 한국의 문화가 일으킨 한류열풍이 중국, 일본을 넘어 유교문화권, 한자문화권에 속하는 ‘동남아 속의 동북아 국가’로 한국과 닮은꼴을 띠고 있는 베트남도 한류열풍의 영향을 받고 있으며 베트남 패션 시장에서도 ‘한국적인 것’에 관심을 보이기 시작했다. 또 한 전통문화의 보존은 오래전부터 거론되어 왔지만, 통합의 시대라는 맥락에서 항상 속도와 편리함을 높이 평가하는 상황에서 문화적 정체성을 보존하고 증진하는 방식은 많은 변화가 있어야 한다. 전통의상의 새롭게 만들 것은 젊은 대중이 민족문화에 더 친숙하고 관심을 가질 수 있도록 돕는 첫걸음이다. 그러나 디자인뿐만 아니라 질감, 장식, 재료에서도 현대 리듬을 전통에 도입하는 방법에 많은 관심을 받고 있는 질문이 제기된다.²⁾

Cruise 2015/16 show - CHANEL show,³⁾ 베트남에 유명한 전통의상 디자이너 Minh Hanh(민 한) 작품,⁴⁾ 전통의상과 함께 발전하며 역사와 문화를 기록하며 인

1) 출처: <https://vietnamnet.vn>. 자료검색일: 2023.03.02.

2) 응웬 티 타인 뎀, (2016), 「현대 베트남 레트로 패션에 나타난 한국적 이미지」, p15.

3) 출처: <https://www.youtube.com/watch?v=5YiDxU4ZT2o> 자료검색일: 2023.03.02.

간의 삶을 반영하는 도구로 사용되었다. 또 전통의상은 시간이 지나고 가치가 변하면서 그때마다 의상의 형태와 기능이 새롭게 변해 왔다. 전통문화는 한 나라의 역사가 반영된 인류의 지적 재산으로 현대 디자이너들에게 많은 영감을 제공해 주고 있다. 그러므로 오늘날 현대 디자이너들은 이 전통문화에서 영감을 받아 현대디자이너를 새롭게 창조한다. 그중에서도 베트남의 전통의상 아오자이와 한국 전통의상 한복의 상징으로 오랜 역사를 가진 전통문화로서 회화, 시각디자인, 패션 등 많은 분야에서 다양하게 나타나고 있다. 아오자이와 한복은 각 나라를 대표하는 문화유산으로 오늘날 베트남, 한국 사람들은 각 민족을 대표하는 전통의상을 가지고 그 속에 내포된 의상의 특징을 분석하고 새롭게 재해석하여 디자인 요소로 많이 활용하고 있다. 이에 본 연구에서는 전통문화유산 중 하나인 베트남의 아오자이와 한국의 한복의 특징을 분석하고 이를 패션디자인의 창의로 활용하여 창조적인 패션디자인을 완성된 결과물로 제시하고 창의적인 패션디자인의 방향성을 제시하고자 함에 연구의 목적을 두었다.

아오자이와 한복의 개념 고찰과 특성을 명확하게 분리하고 표현 유형을 분석하기 위하여 국·내외 학위논문과 학술논문, 단행본, 인터넷 자료 중심으로 문헌을 연구한다. 아오자이와 한복의 이미지를 도출하여 작품 디자인을 진행하기 위해 앞서, 그 범위가 추상적이고 방대함으로 현대 패션을 살펴보고자 한다. 또 한 아오자이와 한복의 이미지의 정체성을 다분히 포함하는 한국과 베트남의 전통 복식인 한복과 아오자이의 소재, 색채과 형태를 중점으로 제한하여 디자인한다. 현대 패션컬렉션에 나타난 아오자이와 한복의 이미지를 현대 패션으로 활용한 패션의 실증적 작품 사례를 분석한다.

위와 <표1> 같이 한국과 베트남의 전통의상에 관한 대부분의 선행연구는 찾으려는 움직임이 나타나게 되었지만 관련된 자료가 많이 있지 않다. 특히 베트남과 한

4) 출처: https://www.youtube.com/watch?v=Q_rwp6bpRdI. 검색일: 2023.03.02

국의 전통의상 디자인 개발 연구는 실정하였다.

<표1> 베트남 전통의상에 관한 배경연구

연구자년도	논문주제어	이론논문	작품논문
응웬 티 타인 땀 (2016)	현대 베트남 레트로 패션에 나타난 한국적이미지	0	
DO THI VAN THU (도 띠 반 투) (2012)	1945년 이후 베트남 여성복 변화와 디자인 특징-하노이 여성복식을 중심으로	0	
Nguyen Van Bong (웬 반 봉) (2006)	하얀 아오자이	0	
윙티탄프엉 (2017)	베트남 출신 결혼이주여성의 한국 전통명절 경험에 관한 연구 : 문화접촉을 중심으로	0	
레안찌 (2022)	응우옌 왕조 의상 패턴을 바탕으로 한 알파벳 글자꼴 디자인 방법	0	

제2절 연구의 내용 및 방법

아오자이와 한복의 특징을 활용한 패션디자인 개발 연구로서 선행연구를 통해 아오자이 특성과 한복 특성으로 나누어 분류하고 이를 표현 유형을 통해 분석하였다. 이를 바탕으로 도출된 결과를 스트리트 패션디자인에 접목하여 디자인하는 것에 목적을 두고 연구를 진행하고자 한다.

본 연구의 연구 내용은 다음과 같다.

첫째, 제1장 서론에서는 연구의 배경 및 목적, 의의를 규명하고 연구의 내용 및 방법에 관하여 정리한다.

둘째, 제2장 이론적 고찰에서 선행연구를 통한 국내·외 학위논문 및 학술논문, 단행본 등의 연구자료와 인터넷 검색을 통하여 베트남 전통의상의 역사와 특징, 한국 여성 전통의상의 역사 및 특징에 나누고 외형적 특성을 선과 형태, 색채, 소재, 문양과 장식의 표현 유형으로 분석하고 고찰한다. 특히 베트남의 전통의상 아오자이의 1970년부터 현대까지의 조선시대 한복의 중심으로서 분석하고 고찰한다. 왜냐하면 베트남 전통의상의 1970년 이후 명확한 디자인이 생겼고 지금까지 그 형태를 유지하고 있다. 한국도 마찬가지로 조선시대의 한복을 현대 전통의상과 제일 가까운 형태로 생겼기 때문이다.

셋째, 제3장 현대 패션컬렉션에 나타난 아오자이와 한복의 이미지 패션디자인 사례 분석을 통하여 색채, 형태, 소재의 표현 유형으로 실증적 연구를 시행하였다.

넷째, 제4장에서 제1절 작품 제작 의도와 기획에 대해서 아오자이와 한복에 활용한 현대 패션 개념 및 특성과 표현 유형을 살펴보기 위해 국내·외 학술논문 및 학위논문, 단행본 등의 문헌 자료와 인터넷 검색을 통해 스트리트 패션의 특성을 분리하고 현대 패션컬렉션에 나타난 스트리트 패션디자인 사례로 분석하고 앞서 연구한 내용을 종합해 작품 제작을 위한 디자인 체계를 정립한다. 제2절 3작품 제

작 및 설명한다.

다섯째, 제5장 결론에서는 연구 결과와 시사점을 요약하고 기대할 수 있는 효과와 한계점에 대해 논의하고 후속 연구의 방향을 제시한다.

본 연구는 한국과 베트남의 전통의상 특징의 범주 안에 머무르는 기존 연구의 한계점을 벗어나기 위함과 한국과 베트남적 이미지의 아름다움을 고찰하고 파악해 아오자이와 한복을 중심으로 스트리트 패션을 접목하여 시대를 초월한 현대 패션 디자인에 특성을 응용함과 동시에, 한국 전통과 베트남 전통의 지속적 계승과 장식적이고 예술적인 모티브로 재해석함으로써 패션 산업 발전 가능성을 제시하고 창의적인 디자인을 제안하는 것에 의미가 있다.

이론적 배경과 목적을 고찰하기 위하여 베트남의 여성 전통의상과 한국의 여성 전통의상의 특징을 다루고 있는 관련 서적을 바탕으로 아오자이와 한복의 특징에 대해 새롭게 정의하여 명한다.

현대 패션에 아오자이와 한복의 미적 이미지 고찰과 특성을 명확하게 분리하고 표현 유형을 분석하기 위하여 국·내외 학위논문과 학술논문, 단행본, 인터넷 자료 중심으로 문헌을 연구한다. 아오자이와 한복의 이미지를 도출하여 작품 디자인을 진행하기 위해 앞서, 그 범위가 추상적이고 방대함으로 현대 패션을 살펴보고자 한다. 또 한 아오자이와 한복의 이미지의 정체성을 다분히 포함하는 한국과 베트남의 전통 복식의 선과 형태를 중점으로 제한하여 디자인한다.

현대 패션컬렉션에 나타난 아오자이와 한복의 이미지를 활용한 패션의 실증적 작품 사례를 분석한다.

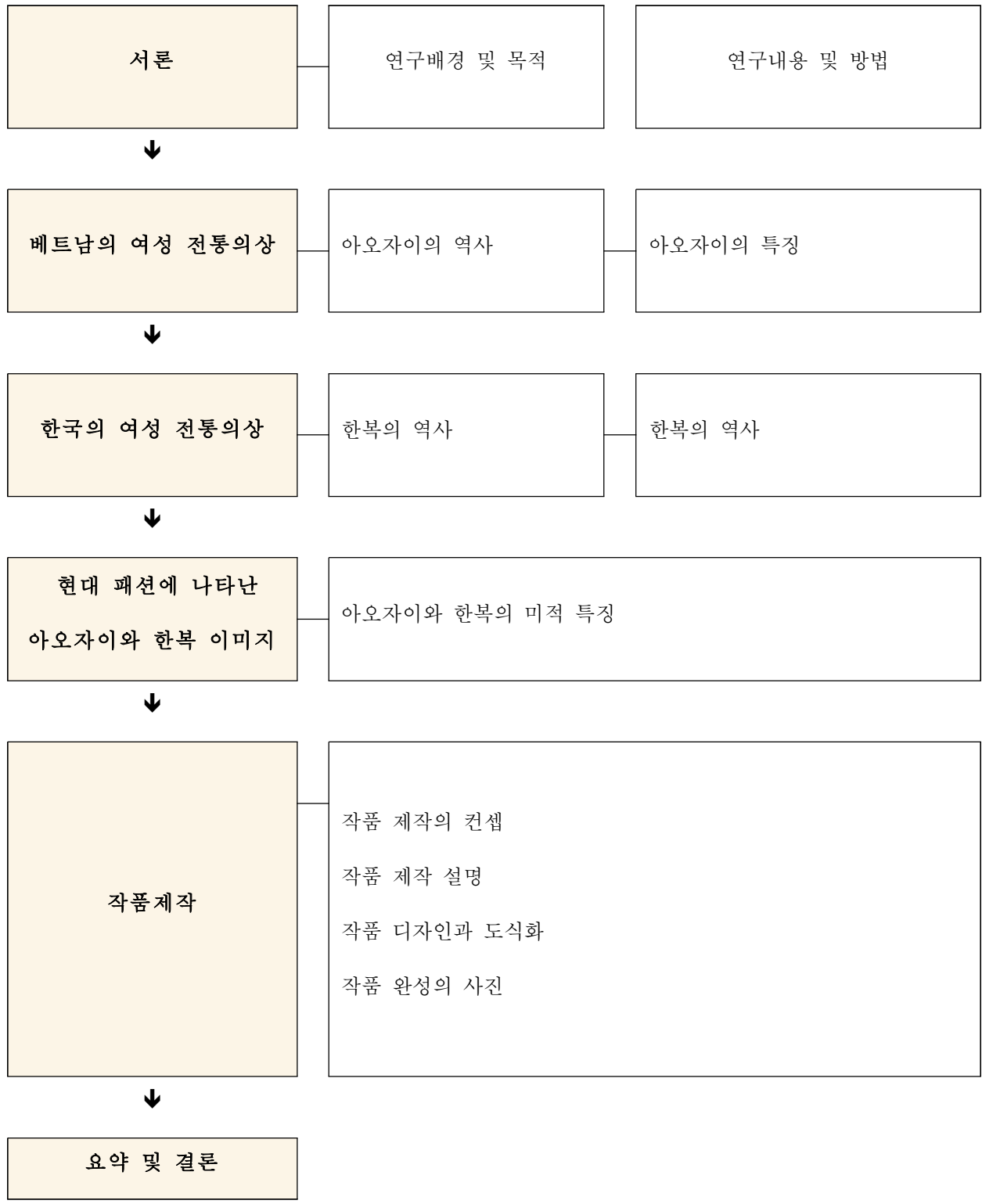

<표2> 본 연구의 구성 도식화

제2장 이론적 고찰

제1절 베트남의 여성 전통의상

제2절 한국의 여성 전통의상

제2장 이론적 고찰

제1절 베트남의 여성 전통의상

1. 베트남의 여성 전통의상의 역사

Do thi van thu(도 띠 반 투)의 연구에 따르면 베트남은 작은 국가이지만 54개의 소수민족으로 구성된 다민족국가로 이루어져 있기 때문에 각 민족마다 문화, 풍습, 개방화 경제정책에 있어서 서로 다른 차이가 존재한다. 따라서 사람들의 라이프스타일도 서로 차이가 존재하며, 지역성을 띠고 있어서 지역마다 유행과 트렌드도 서로 다르게 나타난다. 베트남 사람들은 몽골과 토착민의 혼혈로 이루어져 있다. 흔히 베트남인이라고 일컬어지는 킨(Kinh) 족 87.1%, 타이(Tay) 족 1.78%, 타이(Thai) 족 1.54%, 호아(Hoa) 족 1.49%, 호메(Khorme) 족 1.35%, 농(Nung) 족 1.08% 3) 등으로 이루어져 있기 때문에 각 민족의 특성에 따라 다양하고 독특한 복식문화를 가지고 있다. 그중에서 킨 족은 베트남 문화를 나타내는 대표적인 민족이다.

베트남의 여성복은 전통복식 외에 말레이시아 풍 여성복으로 나누어 살펴 볼 수 있다. 베트남의 전통적인 복식으로는 아오자이 Giao Lanh(자우 란), 아오뜨 탄(Ao Tu Than), 아오 우 탄 (Ao ngu than), 아오자이(Ao Dai)가있고, 말레이시아 풍 복식은 아오 바 바(Ao ba ba)와 아오 깐(Ao canh)이었다.⁵⁾

사실 지금까지 오리지널 아오자이가 언제 탄생했는지 정확히 아는 사람은 없고 모양이 어떠한지 기록된 문서가 많지 않았기 때문이다. 베트남의 전통의상 모양

5) DO THI VAN THU, (2013), "1945년 이후 베트남 여성복 변화와 디자인 특징 : 하노이 여성 복식을 중심으로", p5-16.

이 수천 년 전에 Ngoc Lu(옥 르) 청동의 조각에 따르면 베트남의 여성들은 두 개의 스커트가 달린 옷을 입었다. 역사가 Dao Duy Anh(다우 뒤 안) 말했다:“역사책에 따르면 고대 Van Lang(반랑) 사람들, 즉 우리 조상들은 왼쪽에 아오자이를 착용하십시오(설명 양식). 역사는 1세기에 Nham Diem(땀 디엠)이 Cuu Chan(크 탄) 지역 사람들에게 중국인에 따라 옷을 입는 방법을 가르쳤다고 기록한다. 베트남의 빨간 책에 따르면 북속시대에 베트남인들이 옷은 왼쪽에 입었지만 나중에 중국인에 따라서 오른쪽에 옷을 입게 되었다. 그래서 가장 오래된 아오자이의 원시적 스타일은 아오자이 Giao Lanh(자우 란), 아오자이 Tu Than(뜨 탄) 옷은 비슷하지만 2개가 묶이지 않고 속옷, 블랙 실크 스커트, 벨트를 같이 착용하여 입었다.

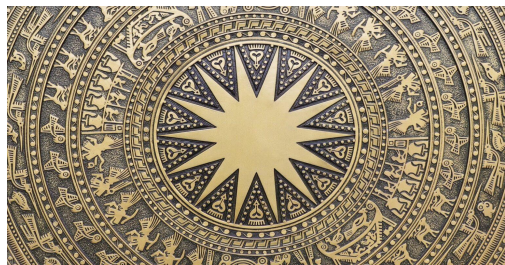

<그림1>드럼청동 Ngoc Lu(옥 르)의 조각⁶⁾<그림2>드럼 청동 Ngoc Lu(옥 르)의 아오자이 조각

아오자이의 연대는 정확히 알 수 없으나 베트남 전통의상 역사의 우여곡절, 시간, 다양한 문화의 유입, 그리고 오늘날과 같은 새로운 달력의 여러 단계 겪었습니다. 많은 사람들이 베트남의 아오자이를 중국의 전통의상과 비슷하게 생각하지만, 중국의 전통의상은 1920년대에 등장했고, 아오자이는 그 이전부터 존재했다. 그것

6)출

처

[_ \(https://dongdongson.vn/blogs/cam-nang/y-nghia-hoa-tiet-mat-trong-dong/https://luocsuto](https://dongdongson.vn/blogs/cam-nang/y-nghia-hoa-tiet-mat-trong-dong)
cviet.com/2017/04/27/018-trong-dong-viet-toc-va-bai-ca-dong-quan

검색일_ 2023.03.02

은 아오자이의 베트남 고유의 문화의 특징이며 베트남인들만이 가지고 있다는 것을 증명한다. 그리고 베트남의 전통적인 미적, 문화, 의상 등에 대해 이야기할 때, 사람들은 아오자이 (Ao Dai) 와 앞모자를 떠올린다.

아오자이의 초기 형태는 ‘ 아오자이 Giao Lanh’(자우 란)이며, ‘아오자이 Tu Than’(뜨 탄)과 유사하지만 앞쪽 두 옷깃이 교차되어 묶이지 않는다 것이다. 이 아오자이는 조끼처럼 겹에 덮이고 검은색 치마와 벨트를 입혀 늘어뜨린다. 예전에는 여성들이 머리를 높게 묶어서 긴 깃털 모자를 썼는데, 이후로 이런 모자를 벗어 밀짚모자, 삿갓 등의 모자를 쓰거나 수건을 둘러쓴다. 또 한 옛 여상들이 대개 맨발로 다녔으나 나막신, 신발, 구두 등으로 교체되었다. 밭일이나 장사를 하러 가야 하므로 ‘ 아오자이 Giao Lanh’(자우 란)를 ‘아오자이 Tu Than’(뜨 탄)으로 교체되었다. ‘아오자이 Tu Than’(뜨 탄)은 편한 활동을 위해 앞쪽 옷깃을 묶지만 복식 특유의 여성미를 잃지 않도록 한다.⁷⁾



<그림3> 아오자이 Giao Lanh(자우 란)⁸⁾

아오자이 Tu Than’(뜨 탄)는 일 년 내내 부지런하게 다니는 여성들에게 맞는 옷이다. 더 여유 있는 여성들은 노동적인 느낌을 줄이고 우아한 느낌을 강조하려는

7) Tran Quang Duc_ Ngan Nam Ao Mu- Lịch sử trang phục Viet Nam giai đoạn 1009_1945

8) DO THI VAN THU,(2013), "1945년 이후 베트남 여성복 변화와 디자인 특징 : 하노이 여성 복식을 중심으로", p5-16.

개조된 옷을 찾아낸다. 그래서 앞쪽 꼬리를 작게 모아 낮은 꼬리로 만들고, 그 위에 다섯 번째 꼬리를 추가하여 몸을 완전히 덮고 속옷을 드러나지 않는 새로운 ‘아오자이 ngu Than’(우 탄)이 등장하였다. 각 꼬리는 어머니의 몸을 상징하는 두 개의 팔과 다리가 있으며, 다섯 번째 꼬리는 옷을 입은 사람을 상징한다. 다섯 번째 꼬리는 몸통 앞쪽의 꼬리 아래에 위치하며, 옷이 다섯 개의 꼬리로 이루어져 있다. ‘아오자이 Ngu Than’(우 탄)의 다섯 단추는 유교의 관념과 동양오행을 상징한다.

1.1. Nguyen Phuc Khoat(웬 폭 쿠앗) 왕의 시대

‘ Nguyen Phuc Khoat’(웬 폭 쿠앗) 베트남의 아오자이를 발견하고 형성하는 데에 기여한 사람이었다.

중국 문화의 강한 영향을 미치고 16세기까지 베트남인들의 의복 스타일은 북방인들의 스타일을 모방한다. 특히, Nguyen(웬) 왕자 남쪽시대에는, 급격한 개척으로 인해 수많은 명황 인물(즉, 고도의 집안에서 불만스러운 사람들)이 들어와 정착하고 베트남인들도 자체적인 의복 스타일이 있었음에도 불구하고, 북방의 스타일을 모방하였다. 이러한 새로운 침략의 파도 앞에서 베트남 문화의 독특성을 보존하기 위해서는 Nguyen Phuc Khoat(웬 폭 쿠앗) 은 의복 규정을 정하고 전 시민들이 따라 진행한다고 발표했다. 이 의복 규정에는 처음에 베트남의 전통 의복인 아오자이를 등장하였다. 그 규정의 내용은 “남자는 일상적인 의복이고 여성은 모두 짧은 소매와 둥근 목이 있는 옷을 입고 소매는 작든 넓든 상관없다. ’ 겨드랑이 옷의 양쪽 부분이 굳게 꿰매야 하며 절대로 벌어져서는 안 된다. 다만, 남자는 그런 옷을 입고 싶지 않는다면...”(대남 실록 참고).

이를 바탕으로, 새로운 형태의 아오자이가 탄생되어 Nguyen Vu Vuong (웬 푸

프엉)(1739-1765) 시대에서 국복으로 공식적으로 인정받는 것을 알 수 있다. 이 시기에는 베트남에서 한자나놈 문자가 사용되어 아오자이는놈 문자로 '襖長'이라고 써 있었다.

일부 문헌들은 아오자이의 탄생하는 것은 Nguyen Phuc Khoat(웬 푸크 쿠앗) 의 개인적인 욕망으로 인한 것이라는 결론을 내놓았다. 이는 왕이 되고 싶고 독립 국가로 분리하기 위해 이와 같은 옷차림의 법령을 제정했기 때문이다. 그런데 바지가 너무 과감하다는 평가를 받으므로 이 왕은 군신들에게 자료로 Cham(담)과 Thượng(트엉) 사람들의 긴 옷을 참고하여 아오자이를 만든다고 지시했다. 그때, 왕궁에서는 왕이 베트남 현대적인 아오자이의 첫 번째 디자이너로 평가를 받았다.



<그림4>아오자이 Nguyen Phuc Khoat 왕시대⁹⁾ <그림5>아오자이 Nguyen Phuc Khoat¹⁰⁾ 왕시대

9)출처_(<https://aodaicantho.com/ao-dai-thoi-chua-nguyen-phuc-khoat.html>,<https://kyluc.vn/tin-tuc/to-nghe/ong-to-nghe-ao-dai-vu-vuong-nguyen-phuc-khoat> 검색일_ 2023.03.02

10) Nguyen Phuc Khoat(웬 푸크 쿠앗)

1.2. Minh Mang(민 망) 왕의 시대

17세기까지 Le Huyen Tong(레 후웬 동)왕의 Le Trieu Thien Chinh(레 쥬 티엔 징) 책에 기록되는 대로 베트남에서 여성들이 여전히 치마를 입는 전통이 계속 유지되어 있다. 따라서 Gia Long(따 룡)왕의 시대(1802-1819)에서 '아오자이 Ngu Than'(뜨 탄)를 등장한 것을 알려져 있다. 이는 '아오자이 Ngu Than'(우 탄) 옷을 입으면 치마가 말고 반드시 바지를 입어야 하기 때문이다. Minh Mang(민 망) 9년(1828) 여성들이 치마를 입기 금지되고 반드시 두 다리를 덮는 바지를 입게 하겠다는 선언을 내놓았다.



<그림6> 아오자이 Minh Mang(민 망) 왕시대¹¹⁾

11)출처_(<https://phunuvietnam.vn/tai-sao-phu-nu-bi-cam-mac-vay-duoi-thoi-vua-minh-mang-24657.htm>) 검색일_ 2023.03.02

1.3. 아오자이 Tú thân(뜨 탄) - 아오자이 Ngũ thân(우 탄)

‘아오자이 Tu Than’(뜨 탄)는 옛날부터 일년 내내 꾸준하게 일하며 살아가는 여성들을 대상으로 만든 옷인데 , 네 개의 조각으로 이루어져 있다. 더 여유있게 여성들은 노동적인 느낌을 줄이고 우아한 느낌을 강조하려는 개조된 새로운 형태를 만들었다 . 그래서 앞쪽 꼬리를 작게 모아 낮은 꼬리로 만들고, 그 위에 다섯 번째 꼬리를 추가적이며 몸을 완전히 덮고 속옷을 드러나지 않는 새로운 ‘ 아오자이 ngu Than’(우 탄)이 등장하였다.각 꼬리는 어머니의 몸을 상징하는 두 개의 팔과 다리가 있으며, 다섯 번째 꼬리는 옷을 입은 사람을 상징한다. 다섯 번째 꼬리는 몸통 앞쪽의 꼬리 아래에 위치하며, 옷이 다섯 개의 꼬리로 이루어져 있다. ‘아오자이 Ngu Than’(우 탄)의 다섯 단추는 유교의 관념과 동양오행을 상징한다.¹²⁾



<그림7> 아오자이 Tu Than(뜨 탄)¹³⁾

12)출처: <https://toiyeuvaidep.com/2019/05/lich-su-ao-dai-viet-nam/> 검색일_ 2023.03.02

<https://halongbayviewcodotel.com/ao-dai-viet-nam/> 검색일_ 2023.03.02

<https://123docz.net/document/687572-tai-lieu-ve-ao-dai-viet-nam.htm>. 검색일_ 2023.03.02

Ebook <http://doc.edu.vn/tai-lieu/tieu-luan-quan-diem-ve-ta-ao-dai-viet-nam-va-tam-nhin-triet-hoc-35287/> 검색일_ 2023.03.02

Su tích áo dài Việt Nam.

13) 출처_(<https://dongphucsongphu.com/y-nghia/y-nghia-ao-tu-than.html>) 검색일_ 2023.03.02



<그림8> 현재 아오자이 Tu Than(뜨 탄)¹⁴⁾



<그림9> 아오자이 Ngu Than(우 탄)¹⁵⁾

14) 출처_(<https://dongphucsongphu.com/y-nghia/y-nghia-ao-tu-than.html>-검색일_ 2023.03.02

15)출처-<https://lamia.com.vn/blog/ao-dai-ngu-than> 검색일_ 2023.03.02.

출저_ <https://hoilhpn.org.vn/tin-chi-tiet/-/chi-tiet/lich-su-phat-trien-ao-dai-viet-nam-qua-cac-t-voi-ky-35475-4512.html> 검색일_ 2023.03.02



<그림10> 현재 아오자이 Ngu Than(우 탄) 16)

1.4. 아오자이 Le Mur(레머)

"Le Mur"(레머)은 1930년대에 Nguyen Cát Tường(웬 캣 뜨영)이라는 화가의 이름이 프랑스어로 변경하고 아오자이 Tú thân(뜨 탄)를 중요하게 개선하여 앞뒤로 두 개의 옷자락만 남긴 것을 번역한 것이다. 화가는 앞쪽 옷자락을 땅바닥까지 연장하여 걸을 때 우아한 모습이 더해지면서 상체는 몸의 곡선에 따라 맞추어 우아하고 유혹적인 느낌을 줄 수 있다. 더 여성스러운 느낌을 가하기 위해 앞쪽 단추를 어깨를 따라 열고 옆면을 따라 달리는 방식으로 이동한다. 그러나 아오자이 Le Mur(레머)에는 어깨 부분이 덧대거나 소매를 부풀려 만들며 목을 굽히거나 넥라인을 개방한 변화로 인해 일부 대중들에게 비판을 겪었다. 게다가 이 스타일에 맞으려면 흰색 넓적 바지를 입을 뿐만 아니라 높은 구두를 신거나 우산을 하나 들어야 한다. 수많은 사람들이 이런 스타일을 선호하지만 일부 사람들은 연예인에만 맞는 스타일이라고 지적했다.

16)출처_(<https://lamia.com.vn/blog/ao-dai-ngu-than>,<https://hoilhpn.org.vn/tin-chi-tiet/-/chi-tiet/lich-su-phot-trien-ao-dai-viet-nam-qua-cac-thoi-ky-35475-4512.html> 검색일_ 2023.03.02.



<그림11> 아오자이 Lemur(레머)¹⁷⁾

1.5. 아오자이 Lê Phở(레 포)

1934년에 다른 화가인 Lê Phở는 Le Mur(레머)의 불필요한 강경한 라인을 제거하면서 동시에 아오자이 Tứ thân(뜨 탄), Ngũ thân(우 탄)에서 전통적인 점이 더해져 고전적인 느낌을 연출한다. 몸에 딱 맞으면서 자유롭게 늘어뜨리는 옷자락을 가진 새로운 스타일을 만들어 냈다. 이는 새로운 것과 옛 것을 결합하는 것은 여성들에게 인기가 많다. 지금까지 베트남 아오자이의 형태는 어떤 모습으로 개선해도 원래 있던 특징을 가지고 있다는 사실을 부정할 수 없다.

17)출처_ <https://nhipsonghanoi.hanoimoi.com.vn/tin-tuc/van-hoa/821633/ao-dai-lemur---cau-chu-yen-cai-cach-y-phuc-phu-nu-viet-nam>_검색일2023.03.02



<그림12> 아오자이 Le Pho(레 포)¹⁸⁾

1.6. 아오자이 Ragan(라은)

1960년대에는 사이공에서 한 재봉사는 아오자이와 raglan(라은)소매를 꿰매는 방식을 내놓았다. 이 방식은 아오자이를 만드는 데에 가장 어려운 문제를 해결하였다. 이 방식은 단추 줄을 디자인하여, 목 밑에서 사선으로 무릎까지 간 후에 옆구리를 따라 내려가는 것이다. raglan(라은) 방식은 천을 납작하게 곡선 모양으로 만들어 여성의 체형에 따라 맞게 만들어 준다. 일부 디자이너들은 이 방식이 미적 가치를 더해준다고 평가한다.

18)출처_(<https://sites.google.com/site/xtvnnnn/le-pho>)

<https://www.aodaicosau.com/2020/05/ao-dai-le-pho-la-gi.html>. 검색일.03.02



<그림13> 아오자이Ragan(라은)¹⁹⁾

1.7. 아오자이 Trần Lệ Xuân(잔 레 우완)

1958년 말, 남 베트남 공화국 제1부인인 Tran Le Xuan(잔 레 우완) 여사가 그녀가 디자인한 새로운 혁신적인 아오자이를 선보였다. 이 아오자이는 보통의 하트 네크라인 아오자이, 오블롱 네크라인 아오자이, V 네크라인 아오자이, 아오자이 Trần

19) 출처_(<https://www.aodaicosau.com/2020/05/ao-dai-raglan.html>-검색일_ 2023.03.02

Lê Xuân(잔 레 우완)이나 아오자이 bà Nhu(바 느)라고 불린다. 이 아오자이는 디자인이 독특할 뿐만 아니라 역순으로 자라난 대나무로 파격적인 장식하는 무늬가 있다. 서양 평론가들은 이 아오자이가 베트남의 열대 기후와 적절하다고 평가하였다. 그러나 그 당시의 보수파들은 이 아오자이를 비판하여 순수한 풍속에 맞지 않다고 비난하였다. 이제는 이런 아오자이가 여전히 널리 퍼져 있으며, 목 부분은 원형으로 깊게 파여 있다.



<그림14> 아오자이 Tran Le Xuan(잔 레 우완)²⁰⁾

1.8. 허리 맞춤 아오자이 - miniraglan(미니라은)

1960년대, 가슴을 조여주는 형태의 아오자이(베트남 전통의상)는 전통적인 견해

20)출처_(<http://vanthonhactrieuchau.blogspot.com/2018/03/cuoc-oi-thang-tram-cua-nguoi-ba-tai-sac.html>, 검색일_ 2023.03.02

에 도전하며 유행하는 스타일이 되었다. 이때, 편리한 미디어 웨스트가 널리 사용되었다. 도시 여성들은 몸매를 강조하기 위해 가슴을 두드러지게 하는 아오자이를 착용하였다

1960년대 후반, 미니 아오자이가 여성 대중문화에 큰 인기를 끌었다. 이 스타일은 편안함과 편리함으로 유명해졌다. 짧은 스커트와 넓은 옷몸의 곡선에 따라 제작된 아오자이이다.

여학생들을 위해 적용된 이 버전에서 랑랑(마디 쪽이 늘어진 소매) 반팔이 달린 아오자이는 스커트의 길이가 무릎에 닿지만, 바지 다리가 양쪽 다 늘어나 있다. 이 두 가지 특징으로 여학생의 스커트는 귀엽고 자연스러워 보인다.



<그림15> 아오자이 Minigradan(미니라은)²¹⁾

21) 출처_(<https://sites.google.com/site/xtvnnnn/ao-dai-miniraglan>)-검색일_ 2023.03.02

1.9. 1970년 이후 아오자이

1970년대 이후 혁명적인 변화가 일어나면서, 전통적인 옷인 '아오자이'는 거의 사라졌다. 그러나 2000년대부터 지금까지, '아오자이'는 현대인들에게 더 적합하게 변형되어 다시 돌아왔다. 옷 입는 방식은 복잡하지 않아도 되며, 여성들은 전통적인 방식으로 '아오자이'를 만들어서 부드럽게 내려오는 스커트와 함께 입을 수 있다. 현재, Sĩ Hoàng(씨 황), Võ Việt Chung(버 피엣 중), Việt Hùng(피엣 흥) 등 유명한 '아오자이' 디자이너들은 짧은 소매, 짧은 기장, 청바지, 스키니진과 같은 다양한 형태로 '아오자이'를 디자인하여 젊은 세대에게 적합하게 만들고 있다. 심지어 남성들도 이 날을 기념하여 '아오자이'를 입는 것을 권장하며, 이는 더욱 존경스러운 베트남 전통을 아름답게 하는 것으로 보인다.



<그림16> 아오자이 1970년 이후²²⁾

22) 출처_ <https://mnanhsao.longbien.edu.vn/cong-doan-vien-can-biet/nguon-goc-va-y-nghia-ao-dai-truyen-thong-viet-nam/ctmb/13992/467600> 검색일_ 2023.03.02

2. 베트남의 여성 전통의상의 1970이후 특징

LIAN HUIQI(리안 휘)의 연구에 따르면 아오자이의 특징은 색채, 원단, 형태 등 디자인 요소를 분석하여 현대의 패션 혁신에 영감을 얻으려고 한다는 특징이 보인다. 최귀묵은 복식사적인 시각 아래 아오자이의 내력을 포함한 그 전모를 밝힌 바 있다. 바오광장(包廣將)은 문화와 정치적인 측면에서 아오자이의 민족복식 역할을 간단하게 소개했지만, 소개에 그쳐 더 구체적인 분석이 없다, 송량(宋亮)은 아오자이의 변천 과정과 장식 공법을 살펴보고 아오자이에 담긴 인문적 요소를 분석했다. 또 한 아오자이는 베트남의 역사와 풍속 문화를 소개하는 책에 하나의 복식 문화로 소략하게 언급된 경우도 있다.²³⁾

2.1. 형태

베트남 전통의상은 구성선이 단순하게 이루어져 있다. 옷이 만들어지는 구성선 이외에 장식선의 기교가 많지 않아 화려한 장식보다 구성되어 원피스, 바지, 소매 각각의 단순한 형태를 가진다.

아오자이 기본 형태는 소매, 목, 원피스, 바지로 구성되어 인체의 곡선이 드러나는 긴 원피스형이다. 단순한 형태의 아오자이는 전체가 하나의 질서 안에서 형식의 유사성을 형성하여 단정하고 엄숙한 분위기를 가진다. 20세기 전의 베트남 도시 여성들의 아오자이는 풍성하고 목을 가리며, 단순한 스타일이었다. 그러나 서구와의 교류의 영향으로 베트남 여성 전통복식 아오자이는 점점 혁신적으로 개량되었다.

23) LIAN HUIQI,(2023) "20 세기 초 치파오와 아오자이의 혁신과 근대적 성격 비교 연구", p10-15.

이렇듯 베트남 의상은 복식 자체의 장식성을 거의 소매, 원피스 끝에 등을 표현하였다. 베트남의 전통의상에 대한 사랑이 꾸밈보다는 소박함을 추구하였고, 겸손의 미덕인 내적 표현감정은 절제의미로 표출되어 의상에도 간결한 선으로 이루어진 단순한 형태가 나타나게 되었다.

이처럼 단순한 형태의 베트남 전통의상은 면이 우선적으로 지각되는 대상을 직관적으로 파악하려는 순수성을 지향하였다. 의상 자체의 독특한 구조와 인체와 의복사이의 공간을 형성하여 착용자에 의해 그 형태적 특징이 결정되며, 전체적으로 인체를 드러내는 H형 실루엣을 형성한다²⁴⁾.



<그림 17> 아오자이 도식화

AO DAI - HOW TO MEASURE

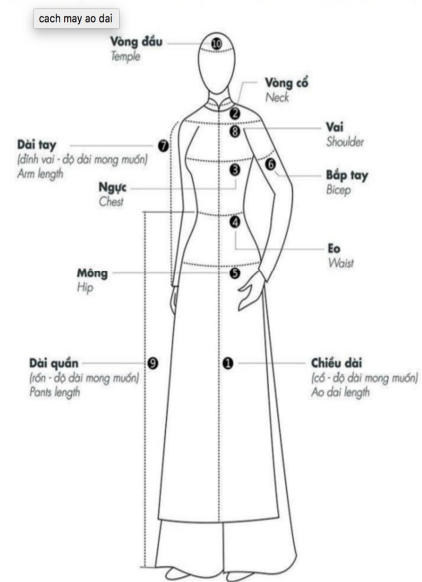

<그림 18> 아오자이 도식화²⁵⁾

24) Do Thi Van Thu(2012), "1945년 이후 베트남 여성복 변화와디자인 특징",p47-52

25)출처_ <https://dongphuckimvang.vn/tin-tuc/thong-tin-can-biet/bat-mi-cong-ty-may-ao-dai-le-tan-khach-san-o-tp-ho-chi-minh-791.html> 검색일_ 2023.03.07



VT-10



<그림19> 아오자이

<그림20> 아오자이²⁶⁾

아오자이에서 보이는 곡선의미를 느끼게 하는 소매, 원피스의 도련의 곡선까지 의상에 전반적으로 나타나는 현상으로, 인체 위에 착용되어질때 표현한다. 베트남 의상에서 보이는 소매선, 깃선, 옷고름의 선, 바지의 선 같은 길고 평범한 직선이 인체에 착용된 후에 곡선의 분위기를 나타내는 특성이다. 그리고 곡선적 효과는 인체에 착용되어졌을 때 율동적인 곡선의 인상을 주는 시각현상을 나타낸다. 베트남 전통의상은 몸의 미적 모양, 매듭이 피어오르는 곳, 여성의 부드럽고 유연한 특

26) 출처_ <http://vanhoanghethuat.vn/tham-m-trong-thiet-ke-ao-dai-hien-dai-cua-phu-nu-viet.htm>

m 검색일 2023.03.07.

성을 기리기 때문에 허리 부분에 사람 수에 따라 가깝게 안기도록 설계되고 여성의 몸의 부드럽고 우아함을 자랑합니다. 옷의 오프닝도 어깨로 옮겨져 옆구리를 따라 달렸다. 이러한 변화는 착용자에게 여성의 몸의 모양에 맞는 느낌을 주었다. 이 혁신적인 스타일은 화가에 의해 나팔바지 스타일과 결합되어 여성들이 더 우아하게 움직이게 한다.

2.2. 색채

예로부터 베트남 본토 문화는 다양한 외래 문화가 어우러져 자신만의 특색 있는 베트남 문화를 형성하였다. 베트남 북부 문화는 주로 중국 문화 남부는 고대 인도 문화, 문화의 영향을 받아 남북 지역에서도 점차 문화 차이가 존재하였다, 아오자이가 본격적으로 등장하기 전 베트남 북부의 전통의상은 사신 두루마기였다. 당시 북부 지역의 서민들은 보통 검은색 갈색 등 짙은 색상의 옷을 입었다. 장 혼한 것은 바로 갈색 사신 두루마기에 흑색 바지를 입는 방식이고, 녹색 허리띠와 빨간색 배드렁이가 포인트가 되는 경우도 있었다.

또 한 농경사회의 베트남 사람들의 생활에는 흙과 곡식이 필수적이었기에 아오바바는 일상복으로서 주로 흙의 색상, 즉 갈색이었다. 그 외에도 노란색 녹색 파란색, 하얀색도 있었다. 남북의 전통복식을 통해 베트남 복식이 검은색 갈색 등 짙은 색이 주를 이루고 복식, 색채 운용은 중국과 비슷하면서도 자주 보색 대비를 사용하였다는 것을 알 수 있다. 20세기 초 서양 문화가 베트남에 밀려들면서 다양한 옷감들이 들어왔다. 이에 따라 베트남 도시 여성들이 선택할 수 있는 복식이 더 많아졌고 베트남인들이, 입을 수 있는 옷의 색깔도 다양해졌다. 치파오와 달리 근대 아오자이의 색깔은 훨씬 풍부하고 화려해졌다. 한. 편 치파오처럼 인체의

곡선을 살리기 위해 조화로운 컬러 코디를 중시하게 되어 대비가 강한 전통적인 컬러 코디 녹색과 빨간색 는 인기를 잃었다 이. 시기에 아오자이도 치파오처럼 서구의 유행에 따라 밝은 색상이 선호되면서 청색, 베이지 화이트 모두 인기가 높아졌다²⁷⁾

2.3.소재

원단에 있어서 베트남은 농업국이었기 때문에 전통 복식의 소재로 주로 견, 마면, 등을 사용하였고 근대 이후 이들은 가장 흔한 원단이 되었다 이 중면포는 가격이 저렴해 학생과 서민들에게 널리 쓰였고 비단은 예쁘지만 귀한 원단으로 상류 사회에서 많이 쓰였다. 근대에 들어서 서양의 앞선 기술과 다른 문화가 베트남에 대거 접목되면서 서양의 방직 날염기가 국내에 도입됐다. 베트남의 전통적인 수공 직조 원단은 서양 날염기술의 영향으로 점차 감소하였다. 다음과 같은 응우옌 깃뜨엉의 아오자이에 대한 개혁을 통하여 당시 애용한 옷감과 색채를 엿볼 수 있다. 그래서 소재를 살펴보면 우선 바지의 원단은 거의 서양식 원단으로 옆에 장식은 레이스나 루반 원 (Ruban). 단을 사용하였다. 실제로 보면 유럽에서 시작된 레이스 원단은 산업혁명 이후 기계 생산이 수작업을 대체하면서 널리 사용되어 아오자이의 디자인에도 활용되기 시작했다 치파오. 처럼 이 시기의 아오자이도 서구 유행 추세에 따라 살짝 비치는 시스루(see-through). 느낌을 선호했다. 136) 시스루 스타일의 아오자이는 아름답고 관능적이며 베트남 더운 기후에 있어 실용적인 장점을 가지고 있다²⁸⁾.

27)LIAN HUIQI,(2023) "20 세기 초 치파오와 아오자이의 혁신과 근대적 성격 비교 연구",p20-44.





<그림21> 아오자이 1950년-1960년²⁹⁾





28) LIAN HUIQI,(2023) "20 세기 초 치파오와 아오자이의 혁신과 근대적 성격 비교 연구", p40-p50.

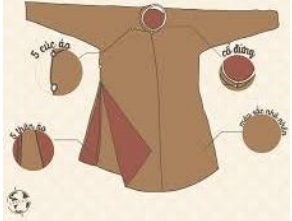



29) 출처_ <https://vnexpress.net/ao-dai-qua-hon-100-nam-4122267.html>_검색일_2023.03.25

<표3> 1934년-1954년 베트남 전통의상 특징

특징	디자인 요소	사진 사례
실루엣	<ul style="list-style-type: none"> - 박스형 실루엣 - 약간 몸에 곡선 실루엣 - H형 실루엣 	
색상	<ul style="list-style-type: none"> - 흰색, 검정, 브라운 색, 카키색, 베이지색 등의 색상 - 연한 분홍색, 하늘색 등의 밝은 톤 사용 	
소재 및 패턴	<ul style="list-style-type: none"> - 면, 마, 모직, 화학섬유 등 중국, 프랑스 소재와 프랑스 소재 대량 사용됨 - 실크 소량 사용됨 - 민무늬 대량 - 꽃무늬, 체크무늬 소량 	
아이템	<ul style="list-style-type: none"> - 아오자이 Giaolanh - 아오 TuThan - 아오 NguThan 	
디자인 특징과 영향	<ul style="list-style-type: none"> - 전쟁으로 인한 실용성의복을 선호, 구식 아오 뜨 탄이 아오 오탄과 소박한 검은 바지로 바뀜 - 경제적 위치, 직업에 따라 다른 복장 착용. 예. 하노이 도시 여성들이 아오자이를 항상 착용. 하노이 외각 시골 여성들이 아오 깐을 착용. 소련 중국, 사회주의 국가의 의류 지원으로 이 국가들의 소재를 사용 	

<표4> 1954년-1970년 베트남 전통의상 특징

특징	디자인 요소	사진 사례
실루엣	<ul style="list-style-type: none"> - 허리 벨트 강조한 H형 실루엣 - 박스형 실루엣 블라우스 - 약간곡선 	
색상	<ul style="list-style-type: none"> - 어두운톤 - 브라운 색, 카키색, 남색, 깊은 초록색, 여성스럽지 않는 색상 사용됨 - 분홍색, 살색, 황토색, 갈색 스카이 색, 흰색 등 소량 사용됨 	
소재 및 패턴	<ul style="list-style-type: none"> - 면, 마 소재 대량 사용됨 - 새틴 소량 사용됨 - 민무늬 - 작은 꽃무늬, 체크무늬 	
아이템	<ul style="list-style-type: none"> - 아오자이 Lemur(루머) - 아오자이 LePho(레 포) - 아오자이 TranthiXuan(잔띠우원) 	
디자인 특징과 영향	<ul style="list-style-type: none"> - 1950년 초부터 베트남은 사회주의 국가들의 원조를 받아서 복식 스타일의 영향을 받음. 특히 중국 스타일처럼 만든 해방 군복유행 - 여성복식의 소재부터 스타일과 색상까지 모두 공산당과 사회주의 국가들의 스타일에 따라 착용. - 민족성, 단순성, 기능성, 소박성 등의 스타일이 유행 	

특징	디자인 요소	사진 사례
실루엣	<ul style="list-style-type: none"> - H형 - 허리다트 약간 들어간 형태의 박스형 - 80년 말 강조한 허리다트 H형 	
색상	<ul style="list-style-type: none"> - 다양화됨 - 밝은 톤 - 70년대 말 순색, 유행색 	
소재 및 패턴	<ul style="list-style-type: none"> - 면, 마, 새틴 등 대량 사용됨 - 70년대 말 실크 소량 사용됨 - 민무늬 - 체크무늬, 작은 꽃무늬 유행 	
아이템	<ul style="list-style-type: none"> - 블라우스 - 해방 군복 - 70년대 말에 아오자이 사용됨 	
디자인 특징과 영향	<ul style="list-style-type: none"> - 경제적 어려움으로 여성복식과 아름다움에 관심이 없음 - 배급제도로 인한 제약성 - 소박함, 실용성, 단순한 디자인 유행 - 1970년대 말 아오자이의 허리다트 더 강조함 - 다양한 색상의 바지 등장. 	

<표5> 베트남 전통의상 특징 1970년 이후³⁰⁾

제2절 한국의 여성 전통의상

1. 한국의 여성 전통의상의 역사

한복(韓服)은 한민족의 전통의상을 말한다. 북한에서는 "조선옷"이라고 부르나 본질은 동일하다.³¹⁾ 한복은 한국의 전통중 하나 의류로 2000년 이상의 역사를 가지고 알고 있다. 초기 한복은 각 지역마다 서로 다른 모양과 디자인을 가졌으며, 14세기부터 중앙 집권화가 이루어지면서 점차적으로 통일된 모습으로 발전했다. 또한 한복은 시대마다 서로 다르지만 조선시대에는 한복이 근자감색(近者感色)의 대표적인 예시로 자리 잡게 되었다. 따라서, 아름답고 세련된 디자인, 뜨개질과 수를 통한 상징 또는 표현을 한 풍요로움이 특징입니다. 또한, 조선시대 말에는 교복으로 남아 있는 거의 유일한 예시이고 교육적 기능도 함께 수행했다. 최근, 한복은 다양한 디자인으로 다시금 주목을 받으며 세계적인 의류로 확산되고 있다. 특히, 한복은 편안한 착용감과 감각적으로 보기 좋은 디자인으로 유명하며, 추운 겨울에는 보온성이 뛰어나기 때문에 많은 사람들에게 즐겨 착용되고 있다. 한복은 주로 결혼식, 돌잔치, 축하행사 등의 명절이나 의례적인 행사에서 많이 사용된다. 서양식 한복: 서양 의상과 한복의 스타일을 결합한 것으로, 이 아이디어를 생각한 대통령 부인 김영숙 여사의 등장으로 인기를 끌게 되었다. 회생 한복: 죽었을 때 입히는 것으로, 색상이 흰색 또는 회색이며, 소매와 다리 부분에 차려입히다. 궁중 한복: 고조선과 조선 후기의 궁중에서 입는 의상으로, 보통 붉은색, 자주색, 녹색 색상이 많이 사용됩니다. 보통 대왕, 왕비, 왕자, 공주와 같은 궁중 관리자나 소수의 명예직을 가진 사람들이 입습니다. 삼반도 한복: 축제나 연예활동에서 많이 사용된다.³²⁾

30) Do Thi Van Thu(2012), "1945년 이후 베트남 여성복 변화와디자인 특징", p47-p52

31) 석주선.(1963).한복의 역사적 고찰.대한가정학회지 ,4(1),584-588.



<그림22> 한복³³⁾

1.1. 신라시대

구석기 시대는 가죽을 이용한 옷을 입고 또는 신석기 시대는 실이 발명되어 옷감을 짜 입었을 것으로 추정한다. 신석기 시대 대표 유물인 가락바퀴는 실을 짜는데 사용하였다. 고조선은 한반도 북부와 만주에서 자리 잡은 국가로서 남방계 복식 근간인 한푸와 달리 북방계 복식 근간인 호복을 바탕으로 이루어진 옷을 입었다. 학계에서는 초기 한복이 스키타이 복식에서 강한 영향을 받았거나, 또는 스키타이 복식 그 자체가 전래하여 고대 한민족(예맥족) 문화에 맞게 발전한 것으로 본다. 유목민족 복식의 특징을 기반으로 하였기 때문에 남방계식 상의하상(上衣下裳) 치마 보다 북방계식 상유하교(上襦下袴) 바지 위주로 발전하였으며 말타기와 활쏘기를 할 때 효율을 높이기 위해 저고리 섶이 왼쪽 여밈(좌임, 左衽)이다. 남녀 할 것

32)출처: <https://namu.wiki/w/%ED%95%9C%EB%B3%B5/%EC%97%AD%EC%82%AC> 검색일
 _2023.03.15

33)출처_ <https://m.blog.naver.com/derek2014/221584850438> 검색일_2023.03.15

없이 기본적으로 바지와 저고리 위에 긴 포를 입고 허리띠를 매는 형식이다. 여자는 바지를 입은 뒤 치마를 겹쳐 입었다.

1.2.삼국시대

가. 고구려

고구려에는 기본적으로 통이 넓은 바지와 소매통이 좁은 저고리를 입고, 그 위에 긴 포를 입는 형태를 띠고 있다. 여성들은 여기에 치마를 더 입었고, 신분에 따라 저고리에 문양을 넣기도 하였으며 남성들은 바지의 종류가 달랐다고 한다. 나중에 중국식 복식을 수입한 뒤로는 소매통이 넓은 옷을 입기도 하고 저고리의 좌임과 우임을 혼용하기도 하였다. 고구려의 바지는 태구고, 대구고, 적황고, 궁고 등이 있으며, 색은 자색, 적색, 적황색, 검은색, 소색, 황갈색, 고동색 등 여러 가지였다. 여성들의 치마는 색동치마와 주름치마가 있었다. 두 종류 모두 중국, 일본에서도 똑같이 나타나는 것이기 때문에 문화적 교류가 있었다는 것을 알 수 있다. 고구려의 국왕은 대수자포에 백라관을 썼다고 한다. 또 한 귀족들이 따로 관복으로 입는 포는 중국에서 수입해온 것이기 때문에 소매통이 매우 넓었다는 것을 알 수 있다. 고구려는 기다란 저고리를 고정하기 위해서 끈을 허리에 댔는데 이를 대라고 부른다. 고구려의 대의 종류는 피혁대, 포백대, 과대 등이 있었다. 피혁대는 백위대, 백피소대, 소피대 등 가죽으로 된 대를 지칭하는 것으로 고분벽화 기마인물도에서 볼 수 있다. 포백대는 직물로 만든 고구려의 고분벽화에서 가장 흔하게 볼 수 있는 대로서 귀족들은 넓은 폭의 띠를 두르고, 서민층은 폭이 좁은 띠를 둘렀으며, 시종자나 마부와 같은 천민들은 사대를 두르고 있었다. 과대는 형태 또는 포대에 금판 장식이 달린 과판을 부착하고, 그 한쪽 끝에는 교구, 다른 한쪽 끝에는 대선금구를 달

아 허리에 찬 것이다. 고구려 고분 벽화 속 한복 입은 여인들을 보면 고구려의 화장 방식을 알 수 있다. 고구려의 화장은 당나라의 홍장분식(紅粧粉飾)과는 다르게 연지곧지 화장을 했다.³⁴⁾



<그림23> 고구려시대 전통의상³⁵⁾

나. 백제, 가야시대

백제시대에는 특유의 화려하고 귀족적인 미의식이 발달하여 유물 등을 보면 삼국 중 가장 여성스러운 특징이 많이 나타난다. 또 한 반비나 배자 등은 남북국시대

34) 출처: <https://namu.wiki/w/%ED%95%9C%EB%B3%B5/%EC%97%AD%EC%82%AC> 검색일_2023.03.15

35) 출처_ <https://m.post.naver.com/viewer/postView.naver?volumeNo=33262380&memberNo=47741>

305 검색일_2023.03.15

때부터 생겼다고는 하지만, 벽화나 유물들을 추측해 보았을 때 이미 겹옷을 입는 복식 문화는 이전부터 등장했음을 할 수 있다. 백제의 갑옷은 일본의 갑옷과 큰 차이가 없는데 이것을 보아 두 국가의 교류 상태를 알 수 있다. 천수국만 다 라수장에서 발견된 백제의 여성 복식을 보면 층층이 단을 이루는 치마가 발견되었다. 이러한 치마는 다른 어느 국가에서도 나타나지 않은 백제의 특징으로 보인다. 백제와 신라의 신발 중에서는 일본의 게다와 같은 자형 나막신이 있다. 백제의 여성들이 고구려의 여성들처럼 연지끈지를 발랐는지는 확인되지 않았지만, 백제의 화장품 제조 기술은 매우 뛰어났다고 한다. 가야는 백제, 신라의 복식 문화와 유사성을 띤다.



<그림24> 가야의 복식³⁶⁾



<그림25> 백제, 여성의 복식³⁷⁾

36) 출처_ https://www.instiz.net/pt/5317188_검색일_검색일_2023.03.15

37) 출처_ https://www.instiz.net/pt/5317188_검색일_2023.03.15

다. 신라

신라시대에는 지리적인 위치상 백제와 고구려보다 비교적 해외 교류가 늦었기에 좀 더 토착적인 문화가 오래 발전하였다. 김춘추의 복식 개혁으로 당나라식 의복을 대거 수입하였고, 귀족들 사이에서 당나라풍이 유행해 당나라식 한푸처럼 저고리를 치마 안쪽으로 집어넣어 가슴까지 끌어올리고 기다란 솔같은 표를 두르는 복식을 입기도 했다. 동시에 기존 형태의 한복도 여전히 공존했으며 반비나 배자가 본격적으로 유행하였다. 한국이 남북국시대이자 중국이 당나라이던 시기는 한중일이 모두 비슷한 형태의 의복 문화를 보인다. 그런데도 동시에 한국은 중국과 일본보다 확연하게 북방계 의복 문화의 특징이 꾸준히 나타난다. 신라 귀족 여성의 한복. 솔이나 목도리에 해당하는 표를 둘렀는데 보온성보다는 장식성이 강하다.³⁸⁾

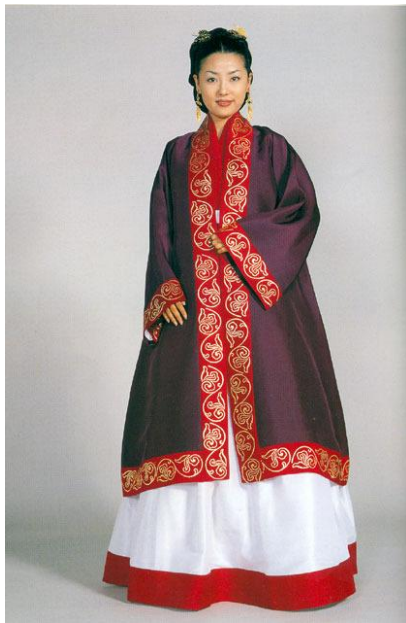

<그림26> 신라시대



<그림27> 신라시대³⁹⁾

38) 출처: <https://namu.wiki/w/%ED%95%9C%EB%B3%B5/%EC%97%AD%EC%82%AC> 검색일

_2023.03.15

라. 고려

고려에는 새롭게 송나라 복식을 수입하였으며 기존 한복과 같이 공존하는 형태로 입었다. 또 한 신분 고하를 막론하고 평상복으로 백저포(白紵袍)를 애용하기도 했다. 백저포는 고려도경에 기록되어 있으며 흰색 모시로 만들었을 것이라고 한다. 더불어 고려 여인들은 노란 치마를 즐겨 입었다고 한다. 원나라와 접한 뒤로는 몽골 복식이 일부 들어왔으며 이때부터 저고리가 짧아지고 고름이 생겼다. 옷고름 문서 참고. 여담으로 고려는 원나라와 협상하며 '문화와 풍속을 간섭받지 않겠다'는 확답을 받아냈기 때문에 몽골풍 양식들은 고려에서 필요로 인해 직접 수입한 것이거나 또는 교류로 자연스럽게 전해진 것이 대부분이다.

고려시대의 여성용 한복은 고대의 한복과 기본 형태는 비슷하다. 고려 여성들은 노란색 치마를 즐겨 입었으며 치마가 길고 풍성할수록 좋게 여겼다고 한다. 중국식 유행을 따랐을 경우 치마는 저고리 위에다 입으며 가장 위에는 포를 둘렀다. 허리에는 금방울이나 향낭(향주머니)을 차 장식하기도 하였다. 머리에는 몽수라는 일종의 베일을 썼는데 이 역시 바닥에 끌릴 정도로 길었다. 가장 큰 변화인 저고리 길이가 점차 짧아짐에 따라 허리띠 대신 옷고름의 원형이 되는 여밈끈을 달기도 했다. 고려 복식은 불화 덕분에 이전 시대에 비해 복식 재현이 상대적으로 수월한 편이다. 고려시대의 복식은 고려 초는 삼국시대와 유사하며, 원 간섭기에는 상류층(관리나 귀족)은 원의 복식을 따르기도 한다. 옷에 고름이 생기고 저고리와 치마를 연결하여 철릭이 만들어졌다. 고려 말의 복식은 조선 초기 복식을 생각하면 좋을 것이다. 남북국시대부터 기존의 전통적인 한복은 귀족과 평민을 가리지 않고 일상적으로 입으며 고려의 왕도 일상에선 평민들과 같은 저고리와 바지 차림이었다는 기록이 있고 고구려의 포가 변형되었다는 백저포를 신분과 성별을 막론하고 즐겨 입

39) 출처_ https://www.instiz.net/pt/5317188_검색일_2023.03.15

었으며, 중국에서 들여온 복식은 별개의 관복 위주로 쓰였고, 고려의 관복은 시기별로 중국에서 들여온 장복, 적의와 몽골 복식으로 나눈다. 고려도경에서는 상류층 부녀자들의 의복이 서민과 다를 바 없으며, 어떤 사람에게서는 '왕이 올 때에야 비로소 왕족들이 비단 옷을 입는다'고 들었다는 내용을 언급한다. 40)



<그림28> 고려시대의상41)

40) 출처: <https://namu.wiki/w/%ED%95%9C%EB%B3%B5/%EC%97%AD%EC%82%AC> 검색일
_2023.03.15

41) 출처_(<https://namu.wiki/w/%ED%95%9C%EB%B3%B5/%EC%97%A>) _검색일_2023.03.15.

카. 조선

조선시대 초기부터 임진왜란 전후 때까지 약 200년간 입었던 치마저고리로, 저고리가 무척 크고 길었다. 그리고 병자호란 이후부터 기존의 크고 긴 저고리를 조금씩 줄여서 입기 시작하는 동시에 이때부터 노리개를 특히 애용하기 시작한다. 18세기에는 본격적으로 저고리의 길이가 줄어들기 시작하고, 가슴이 드러나는 것을 막기 위해 가슴가리개를 하게 된다.

도포(道袍)와 소창의 는 조선시대의 선비와 양반들이 평상시에 입던 겉옷이다. 구군복과 함께 남자 한복 중 가장 멋있다는 평가를 받으며 현대 한복 중에선 가장 격식 있는 옷차림에 속한다. 16세기 후에는 남자 바지의 형태가 지금의 사복바지로 달라졌다. 이전에는 여자 속바지와 같은 형태였다. 위의 조선 이전 한복들을 봐도 사복바지와 다르다는 것을 알 수 있다.



<그림29> 조선시대의상⁴²⁾

42) 출처_ <https://namu.wiki/w/%ED%95%9C%EB%B3%B5/%EC%97%AD%EC%82%A> 검색
_2023.03.15

타. 근현대 및 현재

근현대의 여성용 한복. 구한말에 이르러 오늘날 한복하면 떠오르는 이미지에 근접하게 되었고 옷고름이 부각된 동시에 양복이 들어오며 봉어배래가 유입된다. 70년대로 들어서 옷깃과 동정의 폭이 좁아져 v자 형태를 이루게 되어 2000년대 초까지 유지된다. 2000년대 후반 이후 옷깃의 폭이 넓어지고 직배래와 목판깃, 당코깃과 같은 전통적인 디자인이 복고하여 유행하는 동시에 이를 기존의 근현대식 저고리로도 적용시키는 등 여러 디자인 변화가 일어났다.



<그림30> 현대 한복⁴³⁾

43) 출처_ http://www.ifamily.co.kr/ibrand/index/co_sl_k/sukhyun/all/12057 검색일_2023.03.15

2. 조선시대의 여성 전통의상의 특징

응웬 티 타인 뎀의 연구에 따르면 한국 전통복식은 상의와 하의로 구분하여, 상의로는 저고리와 두루마기, 하의로는 바지와 치마를 착용하며, 남자는 저고리와 바지, 여자는 저고리와 치마, 그리고 위에 두루마기를 기본구조로 고대부터 현재까지 이어져 왔다. 한국 복식의 원형을 이루는 삼국시대 복식은 바지(袴) 저고리(襦)이며 여기에 포(袍)와 치마(裳)가 더해져 한국의 옷의 원형이 성립된다⁶⁹⁾. 삼국 시대 복식은 선사 시대의 기본 형태로 한국 복식의 고유 양식을 형성했으며 그 기본 형태는 저고리, 바지, 치마, 포 즉 유고상포(襦袴裳袍)를 기본으로 고구려, 백제, 신라 삼국이 대체로 흡사했음은 여러 문헌, 벽화, 출토 유물을 통해서 알 수 있다.⁴⁴⁾

1. 형태

한국 복식의 원형을 이루는 삼국시대 복식은 바지(袴), 저고리(襦)이며 여기에 포(袍)와 치마(裳)가 더해져 한국의 옷의 원형이 성립된다. 삼국 시대 복식은 선사 시대의 기본 형태로 한국 복식의 고유 양식을 형성하였다. 기본 형태는 저고리, 바지, 치마, 포 즉 유고상포(襦袴裳袍)를 기본 구성으로 고구려, 백제, 신라 삼국이 대체로 비슷했음은 여러 문헌, 벽화, 출토 유물을 통해서 알 수 있다.

이러한 한국 복식 고유의 선과 형태의 특징은 자연이 지니고 있는 불규칙성이나 비대칭적인 형태를 인위적으로 처리하지 않고 자연 그대로의 형태를 사용하여 산수 다양함과 자연스러운 변화를 있는 그대로 받아들임으로써 중국이나 일본의 그것처럼 말끔하다거나 인공적이고 완벽하지는 않지만, 자연에 대한 깊은 이해와 순응으로 만들어진 평범하지만 무궁무진한 멋과 깊이를 간직한 것임을 알 수 있다.⁴⁵⁾

44) 응웬 티 타인 뎀, (2016). "현대 베트남 레트로 패션에 나타난 한국적 이미지", P42.

1)저고리

저고리는 소매와 길, 깃, 섹, 고름, 동정으로 이루어져 있으며 그 종류에 따라 홑, 겹, 누비, 숨저고리, 등의 종류가 있으나 그 기본구조는 거의 같다. 저고리의 기본 형태는 동일하지만 남자 저고리에 비해 여자 저고리는 시대에 따라 저고리의 길이와 품, 깃과 섹, 소매 모양 등에서 많은 변화를 보인다. 따라서 저고리의 형태를 통해서 시대를 파악할 수 있다.

조선 전기 저고리는 고려시대 말기의 저고리 형태가 그대로 계속되고 있으나, 목판깃의 넓이가 보다 넓어지고 옷고름과 섹은 큰 변화 없었다. 조선 초기 저고리는 윤곽선이 직선의 조화를 보이는 반면 후기에 저고리가 짧아질수록 선율적인 굴곡이 추가되어 유연한 곡선이라는 조선 특유의 미감이 강화되었다. <그림>은 조선시대의 저고리가 변화하는 모습이다. 저고리 길이가 대단히 짧아져 겨드랑이 살을 가릴 수 없을 정도가 되자 가리개용 허리띠가 등장하기도 하였다.

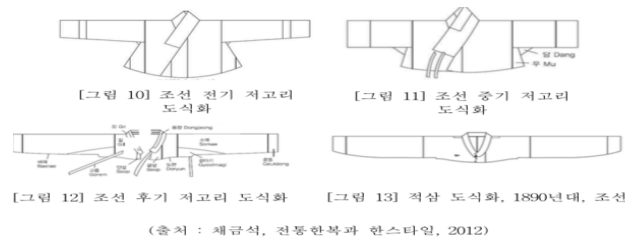

<그림31> 저고리 도식화⁴⁶⁾

45) 응웬 티 타인 뎀,(2016). "현대 베트남 레트로 패션에 나타난 한국적이미지", P20-25.

46) 응웬 티 타인 뎀,(2016). "현대 베트남 레트로 패션에 나타난 한국적이미지", P25

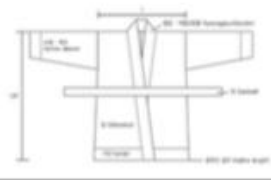
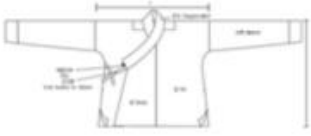
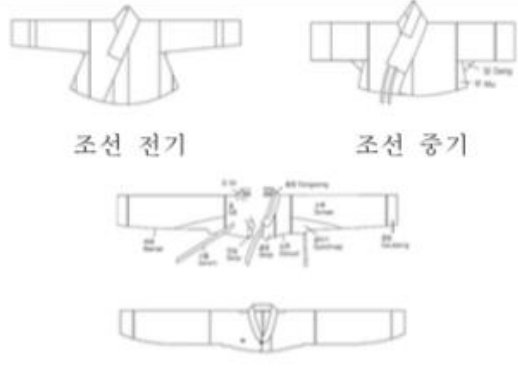
구분 시대	저고리 형태	세부구조
삼국 시대		령금, 길, 소매, 가선, 대
고려 시대		옷깃(동정), 길, 쇄, 소매, 고름(단추)
조선 시대	 조선 전기 조선 중기 조선 후기 1890년대, 조선	깃, 동정, 길, 쇄, 소매, 무, 결마기, 끝동, 고름

<표6> 시대별 저고리 변화⁴⁷⁾

2)치마

치마는 주로 여인들이 착용하는 것으로 치마폭과 허리띠로 이루어진 간단한 구조를 가지고 커다란 사각형의 천이라는 이미지가 강하여 착용했을 때 일정한 형태를 갖지 않는 전개형의 의복구성이다.

47) 응웬 티 타인 뎀,(2016), "현대 베트남 레트로 패션에 나타난 한국적이미지", p49.

고대시대 치마는 주로 상(裳) 또는 군(裙)으로 불리었는데 군은 상보다 폭을 더해서 미화시킨 것으로 고구려 고분 벽화에 나타나는 치마는 모두 여성들만이 착용한 것으로 보아 한국은 승복 등의 특수 경우를 제외하고는 여성의 전유물이었던 것으로 보인다.

삼국시대는 주로 고분벽화나 토용을 통해서 주름치마나 가선장식치마, 색동치마 등의 형태가 있으며 치마허리·치마끈·치마로 구성되었다.

구분 시대	치마 형태	세부구조
삼국 시대	 <p>주름 치마 색동치마</p>	치마끈, 치마허리, 치마
고려 시대		치마끈, 치마허리, 치마
조선 시대	 <p>대란치마 스란치마</p> <p>무지기 치마</p>	치마끈, 치마허리, 치마

<표7> 시대별 치마의 변화⁴⁸⁾

한국 전통의상은 구성선에 단순하게 절제해져 있다. 의상이 만들어지는 포, 저고

48) 응웬 티 타인 뎀,(2016). "현대 베트남 레트로 패션에 나타난 한국적이미지", P58.

리, 치마 각각에 장식선의 기교가 많지 않고 화려한 장식보다 단순한 형태를 가진다. 그래서 사람들에게 너그러운 형태의 전통의상은 수수한 아름다움과 유연한 선의 부드러움을 느끼게 한다.

포의 기본 형태는 깃과 소매, 섶, 무, 트임, 옷고름으로 구성되어 인체의 곡선이 드러나지 않는 텐트라인의 긴 원피스형이다. 단순한 형태의 포는 전체가 하나의 질서 안에서 형식의 유사성을 형성하여 단정하고 엄숙한 분위기를 가진다. 포(袍)는 넓은 면적을 가진 풍성한 형태이기 때문에 자연스러운 여유와 부드러운 느낌의 유연한 선을 통해 우아한 형태적 특징을 나타낸다. 또한 단순한 형태의 포는 착용자의 권위와 위엄을 상징하는 의복으로서 예를 갖추는 행동 양식은 보는 이로 하여금 여유와 품위를 느낄 수 있다.

한복의 저고리는 통칭하는 의복으로 몸판, 소매, 깃, 동정, 섶, 고름으로 구성된다. 몸판은 사각형으로 앞과 뒤로 간단한 구조로 되어 있다. 저고리의 형태적 특징은 내부형의 단순한 구조선들과 간결한 윤곽선으로 은은하고 단아함을 느끼게 한다. 저고리의 끈은 앞쪽으로 안깃과 겹깃은 V자형을 이루어 내려와 곡선으로 단순한 아름다움에 포인트로 작용한다. 소매 끝에는 간혹 끝동이 첨가되어 저고리의 길과 다른 색을 도입함으로써 단조로움을 피하기 위한 장식 의지가 담겨 있으며, 저고리의 단순한 형태를 부각시키는 효과를 보인다. 한국적인 선이 표현된 부분으로 말하면 저고리의 배래에 말해야한다. 왜냐하면 저고리의 형태는 착장시 인체의 움직임에 따라 변화하는 치마의 윤곽선의 유연한 멋스러움이 젊은 사람에게는 단아함을, 나이든 사람에게는 우아함을 느낄 수 있다.

치마폭과 허리띠로 이루어진 간단한 구조를 갖는 치마는 제작과정에서 허리띠와 끈, 치마폭의 3조각으로 연결되어 만들어지기 때문에 제작방법이 간단하여 기능적이면서 편리함을 준다. 상류층의 의례복에서 치마의 길이와 넓은 폭은 속곳, 단속곳, 무지기 치마 등을 겹겹이 입어 하체를 부풀리어 겹쳐 착용하는 오는 선의 중복

효과로 윤곽선이 곧거나 모나지 않고 부드럽게 둥그스름한 것이다.

우리 민족의 본질적인 원형에 대한 사랑이 꾸밈보다는 복식 자체의 장식성을 거의 배제하여 소박하며 자연성을 그려낼 뿐만 아니라 겸손의 미덕인 내적 표현감정은 절제의 미로 표출되어 의상에도 간결한 선으로 이루어진 단순한 형태가 나타나게 되었다. 또 한 A형과 H형 실루엣으로 의상 자체의 독특한 구조와 인체와 의복 사이의 공간을 형성하여 착용자에 의해 그 형태적 특징이 결정되기 때문에 인체와 의복 사이의 공간은 보는 이로 하여금 여유와 우아한 여백의미를 느끼게 한다.

2. 색채

색상 또한 복식의 분위기를 결정하는 중요한 조형 요소로 형태와 더불어 복식의 존재를 구체화한다. 색상 사용에 있어서 각 민족은 그들만의 독특한 애호색이나 고유한 색상조화가 있게 마련이고 민족 특유의 색상 능력도 개발될 수 있다. 한국은 일찍이 동양의 음양오행설에 기초하여 청, 적, 황, 백, 흑색의 정색과 녹, 벽, 홍, 유황, 자색의 간색을 기본으로 하여 자연의 순리에 순응하고자 하는 색상의 개념을 이루었다. 오행에서 비롯된 청색은 나무, 하늘, 물, 동쪽, 탄생, 젊음을 상징하며, 적색은 밝음, 고귀함, 남쪽을 의미한다. 황색은 땅, 중앙, 황제, 권위를 뜻하며, 백색은 태양, 신성, 길한 조짐, 결심을 대표한다. 한국은 고대부터 음양오행사상에 근거한 색상문화를 지니고 있었으며, 자연환경과 사회 문화적 배경에 적응해 오면서, 아름다움을 추구하기 위한 요소로서 뿐만 아니라 상징적인 수단으로 사용하였다.⁴⁹⁾

49) 응웬 티 타인 땀,(2016). "현대 베트남 레트로 패션에 나타난 한국적이미지", P40

구분 시대	색상	색상의 변화
삼국 시대	오방색 	음양오행의 다채로운 색상 황색계열 녹색계열 청색계열 홍색계열 갈색계열 흑색계열
	자연주의 	자연색의 색상 소색계열
고려 시대	오방색 	음양오행의 다채로운 색상 황색계열 녹색계열 자색계열 홍색계열 갈색계열
	오방색 	자연색의 색상 소색계열 백색계열
조선 시대	오방색 	음양오행의 다채로운 색상 황색계열 연두계열 청색계열 자색계열 홍색계열 갈색계열
	자연주의 	자연색의 색상 소색계열 백색계열

<표8> 시대별 색상의 변화⁵⁰⁾

3. 소재

소재의 질감은 표면의 광택과 부드럽고 거친 정도를 포함하는 표면의 느낌, 투시의 정도, 두께, 유연성 등으로 종합하여 구분할 수 있고 이에 따라 의복의 성격이 결정된다. 소재의 선택과 취급은 인간의 미적 취향과 태도가 개입되어 있으며 이것을 다루는 공정의 흔적 속에서도 당시대인들의 미적 취향을 잘 나타내고 있다. 복식의 실루엣을 표현함에 있어 재질감은 인간에게 미적 감흥을 주며 소재가 지니고 있는 미적 특성이며 그 소재 자체가 가진 조직적인 특징과 소재의 분위기가 한국

50) 응웬 티 타인 뎀,(2016). "현대 베트남 레트로 패션에 나타난 한국적이미지",P.46

복식의 실루엣과 조화되어 나타난다.



「삼국지위지동이전」에는 누에와 뽕을 이용하여 비단과 면포를 만들었다는 기록과, 백제지역의 토착인들은 양잠(養蠶)을 할 줄 알고 삼베와 저포(紵布)를 짚으며 포의(布衣)를 입었다는 기록이 남아있다. 또 한 고구려 고분벽화 대안리에 검은 옷을 입은 여인이 베틀 앞에 앉아서 직기를 이용해 천을 짜는 모습이 당시 수공업의 일면을 살펴볼 수 있다. 삼국시대에 복식은 면포나 마포의 식물성 포류 직물이 주로 이용되었으며, 견은 생사를 사용하여 성기게 짠 평직의 평견으로 보여진다(48). 백제시대는 견직물의 금, 사, 라 등과 포의 겹포, 마포, 면포 등과 모직물의 금계, 탐등 등의 다양하고 다채로운 직물이 생산되었는데, 주부(綯部)라는 관청을 두어 직물을 생산하여 관리하게 했다. 신라시대는 염궁(染宮)을 두어 전문적으로 염직을 관장하였고, 금전(錦典)에서는 고급 견직물이 생산되었다.

또 한 여러 고서 기록을 통해 신라시대는 면, 겹, 견, 주, 금, 라 등의 사직물과 마직물, 모직물을 생산하고 있었음을 알 수 있다. 그러므로 삼국시대에 직물업이 발달하여 견직물, 마직물, 모직물 등 다양한 종류의 직물이 제작되었다는 것을 알 수 있다.(51)

구분 시대	소재의 변화	소재의 종류
삼국 시대	 면직물	모직물, 견직물, 마직물, 면직물
고려 시대	  당초풍문능 단문라	견직물, 마직물, 면직물
조선 시대	  면포 라	면직물, 견직물, 마직물

<표9> 시대별 소재의 변화(52)

51) 응웬 티 타인 뎀,(2016). "현대 베트남 레트로 패션에 나타난 한국적이미지", P47-48

		<ul style="list-style-type: none"> - 실루엣이나 저고리의 소매 통인 배래, 도련, 깃과 섶, 치마, 버선 - 순수하고 자연스러운 선을 지향, 우아함과 유연함의 곡선 형태 		
	삼국시대	<ul style="list-style-type: none"> - 다양한 여러 형태와 색채의 치마가 나타남 - 상류층의 치마는 길고 하류층은 짧음 - 긴 치마저고리 위에 포를 입고 혁대를 두름 		
	통일신라	<ul style="list-style-type: none"> - 상류층은 당나라의 치마 형태와 입음새를 따름 - 현대 치마와 동일, 허리 부분에만 주름을 잡음 - 치마 말기가 드러나는 형태로 나타남 - 소매가 없는 짧은 형태의 반비나 배자가 발달 		
전통 복식	고려시대	전기	<ul style="list-style-type: none"> - 당나라 시대의 의상과 불교의 영향 - 중국 용안 시대의 의복이 한국으로 전파 - 여성의 전통 복식인 한복의 시초 - 출신에 따라 한복 소매 색이 다름 	
		후기	<ul style="list-style-type: none"> - 짧은 저고리가 유행, 고름 생성 - 서민층은 엉덩이를 덮는 길이의 긴 저고리 착용 - 점차 겹옷화의 형태로 변형 - 노란색 주로 착용 - 치마가 길고 풍성할수록 아름다움 	
	조선시대	초기	<ul style="list-style-type: none"> - 저고리의 품이 크고 허리까지 오는 길이 형태 - 치마는 자연스럽게 떨어지는 주름의 형태로 폭이 매우 넓음 - 엉덩이를 부풀린 서양의 버슬 스타일 모양 	
		중기	<ul style="list-style-type: none"> - 저고리의 길이가 극도로 짧아지면서 가슴이 거의 드러남 - 소매통이 점점 좁아짐 - 한복 유일한 곡선의 모양이 직선의 형태로 비꿈 - 옷고름과 소매 폭이 좁아짐 	
		말기	<ul style="list-style-type: none"> - 저고리의 길이가 길고 소매통도 넓어져 유연한 곡선의 형태로 나타남 - 색, 문양, 소재, 장신구와 노리개, 가슴가리개가 유행 - 지배층과 일반 백성의 신분 차이가 분명하게 구별됨 	

<표10> 전통의상 특징⁵³⁾

52) 응웬 티 타인 펴, (2016). "현대 베트남 레트로 패션에 나타난 한국적 이미지", P52

53) 이 아 름 (李 아 름), (2022), "한국적 이미지를 활용한 헤체주의 패션디자인 개발 연구", P46

제3장 현대패션에 나타난 아오자이와 한복 이미지

- 제1절 현대패션에 나타난 아오자이의 미적 특징
- 제2절 현대패션에 나타난 한복의 미적 특징

제3장 현대패션에 나타난 아오자이와 한복 이미지

제1절 현대패션에 나타난 아오자이의 이미지

1. 색채

VOGUE RUNWAY에서 2019년부터 2022년까지 F/W의 Chanel, Balmain, .Cong Tri(콩지— 베트남의 디자이너) 등의 작품들에 보면 위크에는 베트남 전통의상에 영감을 받은 세계적인 젊은 디자이너들이 많다. 의상은 나라의 문화적인 표현 중 하나입니다. 베트남의 전통문화는 지역문화와 다른 문화들을 흡수하여 고유의 민족문화를 만들었다.

베트남 전통 의복의 색깔은 지역에 따라 다양하지만, 농업을 기반으로 한 민족 고유의 어두운 색채의 옷을 입고 있다. 무늬가 거의 없는 의상은 허리띠를 통해 표현되는 화려한 색상과 빛, 신선함, 부활을 상징하는 속옷의 화려한 복도 등을 포인트로 삼는다.

비교에서 베트남인의 의상은 한국의 한복에 나타나는 화려한 색에 비해 가장 차분하고 단순하며 연령, 성별, 계절에 따른 자연스러운 색채를 사용한다.

오늘날 아오자이의 색은 다양하며, 더 풍부하고, 더 밝으며, 아오자이의 색상을 선택하기 위해 세계의 색상 트렌드에 기여한다. 그럼에도 불구하고 베트남 아오자이는 흰색, 빨간색, 노란색, 파란색, 보라색 등의 기본 색상을 가지고 있다. 패션업자들에 의해 아이디어로 사용되며 국제 바닥에도 많이 나타난다.⁵⁴⁾

54) 응웬 티 타인 뎀,(2016). "현대 베트남 레트로 패션에 나타난 한국적이미지",





				
<p><그림32>_</p> <p>Manav Gangwani at India Couture Week 2017</p>	<p><그림33></p> <p>Cong Tri A/W18 Beloved Coco Runway</p>	<p><그림34></p> <p>Balmain Men's Spring 2017</p>	<p><그림35></p> <p>Chanel. Paris Fashion Week Spring 2021. [980 x 1470]</p>	<p><그림36></p> <p>Défilé Guy Laroche printemps-été 2019 Prêt-à-porter</p>

<표11> VOGUE RUNWAY에 아오자이의 색채

2. 형태

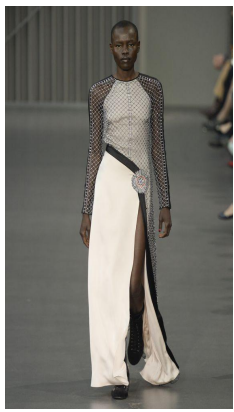
서양 패션처럼 곧은 몸을 껴안는 구조의 베트남 전통 의상은 아주 단순한 구조로 쉽게 착용할 수 있다. 언제든지 허리부터 아래까지 두 개의 트임이 있는 베트남 여성 의상은 착용자가 움직임과 작업에 유연하게 도움을 주어 의상에 유연하고 부드럽고 우아한 모습을 만들어 주며 이는 베트남 여성을 식별하는 요소 중 하나이기도 한다. 바지와 롱 스커트는 키 작은 여성의 키감을 높여준다. 치마나 바지는 밑단 길이, 너비는 어깨 너비를 넘지 않아 의상의 전체적인 직사각형 모양을 유지한다.⁵⁵⁾

55) 출처: <https://www.vogue.com> 검색일: 2023.03.25

				
<p><그림37></p> <p>Temperley London</p> <p>Fall 2018</p> <p>Ready-to-Wear</p> <p>Fashion Show</p>	<p><그림38></p> <p>_marcos-luengo/2010</p> <p>/Paris Fashion Week</p>	<p><그림39></p> <p>Lucas Nascimento</p> <p>Spring 2015</p> <p>Ready-to-Wear</p> <p>Fashion Show</p>	<p><그림40></p> <p>Ralph & Russo Fall</p> <p>2017 Couture</p> <p>Fashion Show</p>	<p><그림41></p> <p>Narciso Rodriguez</p> <p>Spring 2016</p> <p>Ready-to-Wear</p> <p>Collection</p>

<표12> VOGUE RUNWAY에 아오자이의 형태

3. 소재

21세기 초기에 베트남의 패션 스타일은 다양하지 않으면서 디자이너 산업이 발달하지 않았기 때문에 베트남 사람들은 외국에서 들어온 디자인 상품들에 끌리고 있었다. 수많은 외국 패션 브랜드들이 베트남 시장으로 급속히 들어와 2001년에 Dolce & Gabbana, Gucci, Roberto Cavalli, Yves Saint Laurent, Issey Miyake, 등이 시작해 2002년에 Louis Vuitton, 2006년에 Giovanni, 2007년에 Lacoste, 2011년에 Chanel 등의 유명한 브랜드들이 오픈하였다.⁵⁶⁾ 특히 당시 연예인의 스타일에 따른 패션이 큰 사랑을 받았다. 색상은 스트롱 톤, 소재는 면, 실크, 데님, 그리고 다양한 문양이 보였다.

56) 응웬 티 타인 펴, (2016). "현대 베트남 레트로 패션에 나타난 한국적 이미지", P100-114

				
<그림42>_All the Details on Coco Rocha's New Fashion Line 2019	<그림 43>_Hanae Mori Manuscrit Tokyo Fall 2015 Fashion Show	<그림44>_miau - Elie Saab Summer 2020 Paris	<그림45>Ronald van der Kemp Spring 2019 Couture Fashion Show	<그림 46>_Marcos Luengo Primavera Verano 2020

<표13> VOGUE RUNWAY에 아오자이의 소재





제2절 현대패션에 나타난 한복의 이미지

1. 색채

이아름의 연구에 따르면 한국 전통의상에 다양한 색으로 이루어져 있고 우리의 일상생활에 끼치는 물리적, 심리적인 영향에 있어 절대적으로 반영된다. 색은 자연 환경과 사회 문화적 배경을 전제로 아름다움을 추구하기 위한 하나의 요소이며 상징적인 수단의 의미로 작용한다. 한국 고유의 대표적인 전통 색상인 오방색(五方色)는 황(黃), 청(靑), 백(白), 적(赤), 흑(黑)의 5가지 색으로 자연과 동화되어 풍부하고 다양한 경험적인 색채 감각을 의미한다. 우주 만물의 현상을 음과 양이라 하며, 음과 양의 기운이 생겨나 하늘과 땅이 되고 다시 음양의 두 기운이 만나 오행

을 생성하였다는 음양오행(陰陽五行) 사상을 기초로 둔다. 오행에는 오색과 방위가 따르는데 오행 중앙의 황(黃)색은 우주의 중심이라 하여 세상에서 가장 고귀한 색으로 취급해 임금의 옷을 만들었으며, 사계(四季), 토(土)를 나타낸다. 가장 규제가 많았던 색으로 황색이 중국 황제의 색으로 정해진 이후 조선에서 황색은 철저히 금지되었으나 성종 때는 황색을 귀천이나 공사를 가리지 않고 널리 유행하고 사용하였다.

VOGUE RUNWAY에 보면 워크에는 한국 전통의상에 영감을 받은 세계적인 젊은 디자이너들이 많다. 의상은 나라의 문화적인 표현 중 하나입니다. 한국의 전통문화는 지역문화와 다른 문화들을 흡수하여 고유의 민족문화를 만들었다.

				
<p><그림 47>HIMatty Bovan2022 F/W/2022 F/W VOGUE KOREA RUNWAY LONDON 1</p>	<p><그림 48>Chanel Cruise 2016</p>	<p><그림 49> miau - Matty Bovan 2022 F/W/022 F/W VOGUE KOREA RUNWAY LONDON 1</p>	<p><그림 55> Matty Bovan 2022 F/W/22 F/W VOGUE KOREA RUNWAY LONDON 1</p>	<p><그림 51>Chanel Cruise 2016</p>

<표14> VOGUE RUNWAY에 한복의 색채

2. 형태

형태는 의복을 이루는 기본적인 요소 중의 하나로 의복에서의 선은 형태의 개념을 포함한다. 현대 한국의상에 전통적인 형태를 응용하는 전통의상의 실루엣이나 건축, 도자기 등의 선을 이용하여 한국적 디자인을 강조하고 있다.

형태에 있어서 한국 의상은 착용시에 인체에 밀착되지 않고 너그로우면서 여유분은 자연스러운 실루엣을 형성하고 이 주름은 유동적이면서 다양한 표정을 띄며 이는 둔탁하거나 예리하지 않고 완만하면서 부드러움을 준다.

저고리와 치마를 활용하였는데 고구려 고분벽화에 나타난 전통의상의 형태를 보면 저고리의 길이가 엉덩이까지 내려오게 길고 허리에 대를 두르고 있으며 깃은 직령(곧은깃)이고, 소매는 착수가 통레이며, 깃, 도련, 소매 끝을 따라 길과 다른 색의 선을 두르고 있다. 현대에서 재현된 디자인으로 상의의 길이는 엉덩이선까지 오고 소매는 좁은 통형의 착수이며, 앞을 여며주었고 소매끝은 털을 두르고 있는데 이것은 전통의 상에서 다른 색상의 천으로 두르던 가선이 현대에서는 다양한 선의 소재가 사용되었음을 알 수 있다. 고구려 고분벽화의 저고리와 치마를 응용한 디자인으로 상의의 길이가 허리선까지 오며 소매는 착수형으로 길이가 짧아졌다. 깃 부분에 털을 두르고 있어 가선을 댄 것을 볼 수 있으며 저고리 겹감과 안 감 속에 솜을 넣어 따뜻하게 한 기능이 현대에 와서도 방한의 목적으로 이용되는 것을 볼 수 있다. 치마는 색이 다른 천으로 넓게 가선을 대어 위, 아래와 조화롭게 보이게 했으며 무릎까지, 폭은 넓지 않게 했다. 조선시대 저고리와 치마의 형태를 활용한 것으로 것이 달려있으며 옷고름이 의복을 정리해 주는 기능을 지닌 것으로 깃 부분과 소매 끝 부분에 가선을 두른 모습을 볼 수 있다. 전통치마를 활용한 디자인이 등장하였다. 풍성한 분위기를 연출하였고, 한복 주름을 본떠 전통과 현대를 조화시켜 전통의상을 현대인의 정서에 맞게 재구성하려는 것을 볼 수 있다.

당의를 활용하기도 하였는데 당의는 예복 중 간편하면서 모양이 아름다운 옷으로, 형태는 앞길과 뒷길의 길이가 저고리 길이의 약 3배 정도이며, 겨드랑이 아래에서부터 양옆에 트임이 있었는데 반해 현대에 재현된 디자인은 소재가 다양화됨을 볼 수 있고 실루엣은 살리되 훨씬 간소화됨을 보여 주고 있다.

				
<p><그림52>2023 SS MILAN FASHION WEEK /leesle</p>	<p><그림53> Chanel Cruise 2016</p>	<p><그림54> 2018 봄/여름 YCH 컬렉션</p>	<p><그림55> (Dolce&Gabbana)/20 22</p>	<p><그림56> eodamhwa 2022 컬렉션</p>

<표15> VOGUE RUNWAY에 한복의 형태

3. 소재

Chanel Resort 2016 Fashion Show | Vogue에서 보면 한복에는 다양한 면 직물이 소재로 쓰이며, 서구 문명이 들어오면서 혼직물 등 그 범위도 더욱 넓어지게 됐다. 소재의 사용도 저고리, 바지 등에 따라 약간의 차이가 있고 계절에 대해서도 차이가 크게 나타난다. 저고리의 경우 명주, 옥양목, 일반 모직 등 일반 소재로만 10가지가 넘으며 여름에는 모시나 삼베, 봄과 가을에는 명주나 갑사, 향라, 국사 천을 사용한다. 성인 남자의 두루마기에는 명주, 양단, 실크가 많이 쓰였다.

안감과 겉감에 따라서도 차이가 있어서 가장 널리 쓰인 소재 중 하나인 명주의 경우 명주저고리에는 대부분을 명주로 안감처리하고 여의치 않으면 깃과 끝동, 섯안쪽만이라도 명주로 지었다. 이렇게도 상황이 되지 않으면 울이 가는 무명이 쓰였다. 실제로 저고리 연구에서 밝혀진 소재의 비율은 명주가 60%로 절반이 넘으며 그 뒤를 무명, 삼베가 이었다. 경우에 따라서는 명주와 무명이 혼방으로 안감된 경우도 발견된다. 저고리가 찢기거나 헤지면 대부분이 동일한 옷감을 대어 박음질 처리하였으며 팔꿈치에는 큰 조각을 덧대고 박음질했다. 저고리에 명주가 많이 쓰였다는 사실에서와 마찬가지로 적삼, 치마, 버선, 바지에 이르기까지 다양한 의복에는 명주와 무명, 문사 등이 고루 사용됐다.

양반들은 촘촘히 짠 모시풀과 여름에도 가벼운 소재로 입을 수 있는 옷을 입고 보통의 천이나 실크는 더운 날씨가 아닌 보통 때 두루 입었다. 신분 상의 제약으로 평민은 면 이외에 다른 소재로 짠 한복을 입는 것이 금지됐으므로 신분을 알게 되는 척도 중의 하나가 의복의 소재였다.

				
<p><그림57></p> <p>Chanel Resort 2016</p> <p>Fashion Show </p> <p>Vogue</p>	<p><그림58></p> <p>Chanel Resort 2016</p> <p>Fashion Show </p> <p>Vogue</p>	<p><그림59></p> <p>Chanel Resort 2016</p> <p>Fashion Show </p> <p>Vogue</p>	<p><그림60></p> <p>Chanel Resort 2016</p> <p>Fashion Show </p> <p>Vogue</p>	<p><그림61></p> <p>Chanel Resort 2016</p> <p>Fashion Show </p> <p>Vogue</p>

<표16> VOGUE RUNWAY에 한복의소재

제4장 작품 제작

제1절 작품 제작 의도 및 기획

제2절 작품 제작 및 설명

제4장 작품제작

제1절 작품 제작 의도 및 기획

1. 작품 제작 기획

응웬 티 타인 뎀(2016)의 연구에 따르면 한복의 특징에 많이 느껴지는 것은 한국적 이미지를 이루는 구성 요소로써 디자인 요소를 이루는 실루엣, 색상, 소재, 문양 및 전통공예와 같은 조형 요소를 기준으로 하여 한국 복식 중심으로의 가시적인 아름다움을 살펴봄으로써, 현대 패션에 나타나고 있는 한국적 이미지의 미적 범주를 확립하는 데 이해를 돕고자 한다.

앞서 정리된 베트남과 한국의 전통의상의 특징은 패션 콘텐츠에 나타난 형태, 색채, 소재의 특성 등 근거로 유형별 총 3별의 디자인을 기획하였다. 베트남과 한국의 전통의상뿐만 아니라 전통문화의 가상세계를 구성하는 공간은 사회, 경제, 문화적 구분이 모호하며, 전통의상의 특징 주류를 이용한 현대 의상을 타깃으로 패션 디자인 아이템을 제작하고자 한다. 전통의상 또는 전통문화는 어린 시절부터 영향을 주는 환경에서 자라 사회, 경제, 문화의 모든 방면을 학습하고 공유한다. 또 한 현대사회는 전통문화를 활발하게 이용하는 등 세계적인 변화에도 빠르게 인식하는 세대이다. 이에 전통의상의 특징을 활용한 동시대 패션디자인 개발을 위해 최근 4년간 패션 트렌드 특성을 2019년부터 2022년까지 더하였다. 2019년부터 2022년까지 F/W 제작의 이론적 배경에서 패션 트렌드를 분석하였다. 이때 패션 언론 전통적으로 공신력을 인정받은 패션엔(<http://www.vogue.com/>)에서 제공하는 정보를 활용하여 패션 트렌드를 활용하였다. 패션엔에서 제시한 세계 주요 패션위크 밀라노, 파리, 뉴욕에서 최근 4년간 F/W 시즌에 발표된 패션디자인 트렌드 키워드를 대상으로 전반적인 유행을 파악하였다. 이에 전반적인 패션 트렌드의 키워드 경향을 파

악하기 위해 두 곳 이상의 패션위크에서 제시된 베트남의 전통의상인 아오자이의 형태, 소재, 색채 등, 한국의 전통의상 한복의 형태, 색채, 소재 등의 키워드를 중심으로 디자인 연구 개발 하였다.

2. 작품의 컨셉

본 연구에서는 다음에 중점을 두고 작품 디자인 및 제작하였다.

첫째, 한국 전통의상과 베트남 전통의상의 형태 특징인 실루엣과 한복의 저고리의 배래선, 고름, 당의 그리고 아오자이의 바지, 원피스, 소매, 목의 도련선 등 우리 고유의 전통미를 현대적으로 재구성하여 소박하고 자연스러운 한복과 아오자이의 수수한 선과 고유미를 표현하였다.

둘째, 한국의 전통 오방색, 조각보, 주름을 활용하여 베트남의 전통 바지, 원피스 등으로 제작하였다.

셋째, 한복의 전통 소재를 사용하여 조각보를 제작하여 한국적인 이미지와 베트남적인 이미지를 현대적으로 표현하였다.

이 작품을 통해서 패션에 표현되는 전통의상뿐만 아니라 개별적인 시각의 이미지를 통한 기억의 이야기이기도 하다. 패션은 자연, 문화, 사람, 사회 관련 주제를 말하기도 하며 전통문화의 특징을 새로운 시각으로 유지하는데 기여하여 미래를 위한 새로운 전통을 이루어 나갈 수 있다.

No	모티브	소재	색채	아이템	키워드
1		<p>오간자</p> <p>항라</p> <p>명주 로열티</p>		<p>치마</p> <p>탱크탑</p> <p>바지</p>	<p>+2023</p> <p>패션디자인</p> <p>트렌드</p> <p>한복</p> <p>아오자이</p>
2		<p>항라</p> <p>세모시</p> <p>명주 로열티</p>		<p>옷</p> <p>바지</p>	<p>+2023</p> <p>패션디자인</p> <p>트렌드</p> <p>한복</p> <p>아오자이</p>
3		<p>세모시</p> <p>명주</p> <p>오간자</p> <p>명주 로열티</p>		<p>현대아오자</p> <p>이</p> <p>비자</p>	<p>+2023</p> <p>패션디자인</p> <p>트렌드</p> <p>한복</p> <p>아오자이</p>

<표17> 패션 아이템 디자인 프로세스

제2절 작품 제작 및 설명

1. 작품1

모티브	당의, 바지, 한복속치마
구성	당의, 바지, 탱크탑
소재	항라, 명주 로열티, 오간자
기법	오방색, 패턴
디자인 의도 및 작품 설명	<ul style="list-style-type: none"> - 당의의 형태로 이용하여 전통적 요소를 개발 - 상의에 탱크탑 형태로 만들고 앞에서 오방색 - 하의에는 베트남의 전통 바지의 형태 이용하고 양쪽에 밑에 오방색 이용하기 - 옷감에서 패턴을 재단하여 봉제한다

<표18> 작품1 컨셉

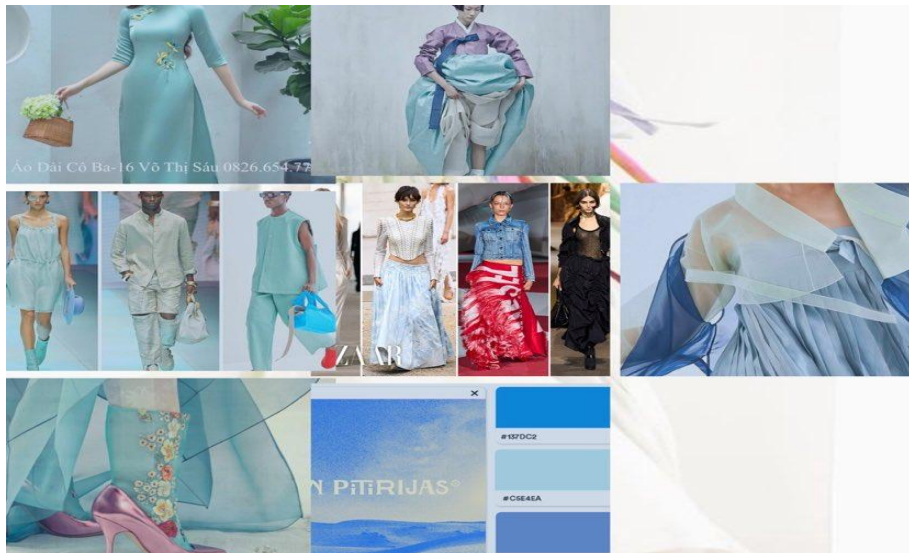

<그림62> 작품1의 Mood board

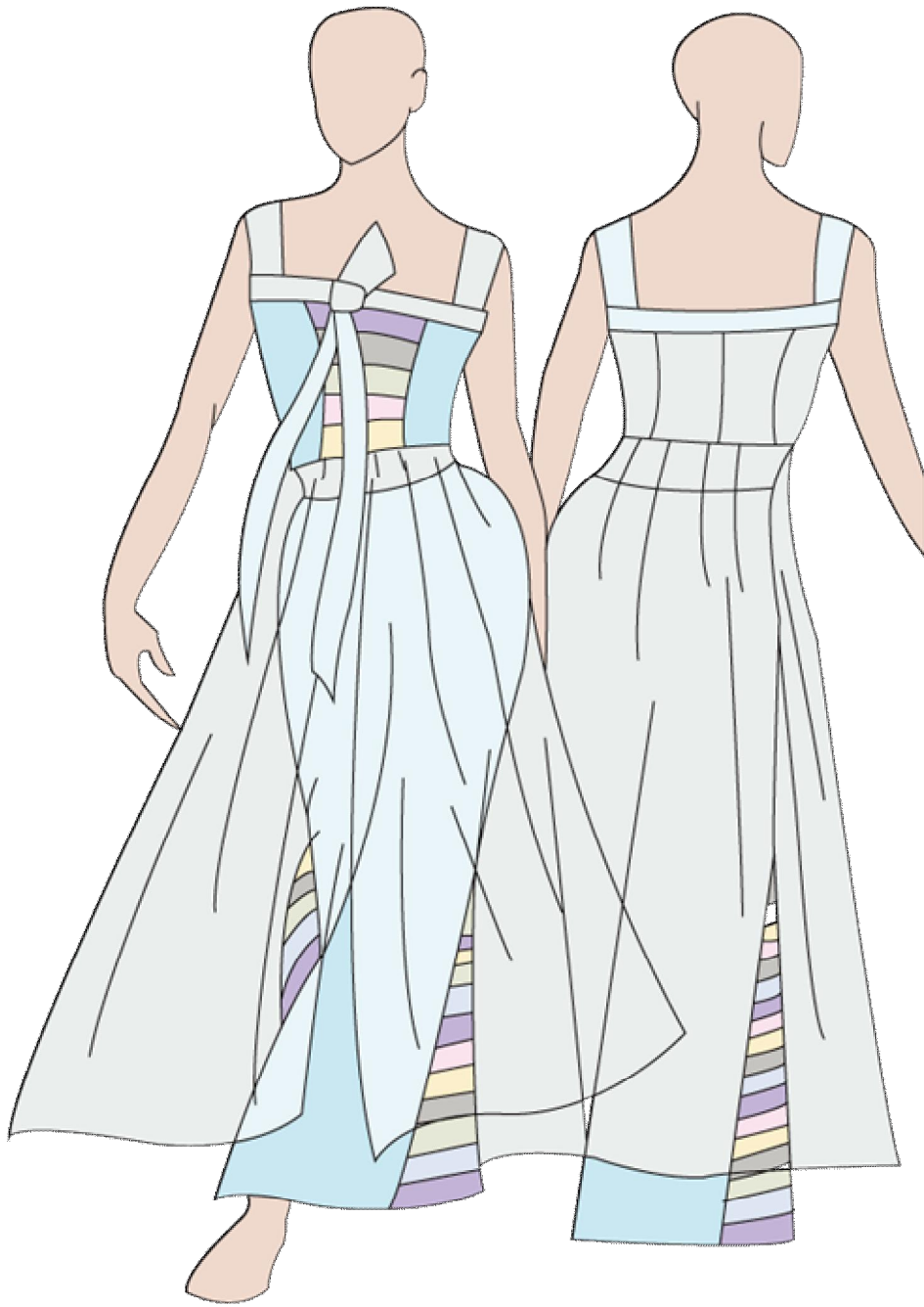

<그림63> 작품1 드로잉

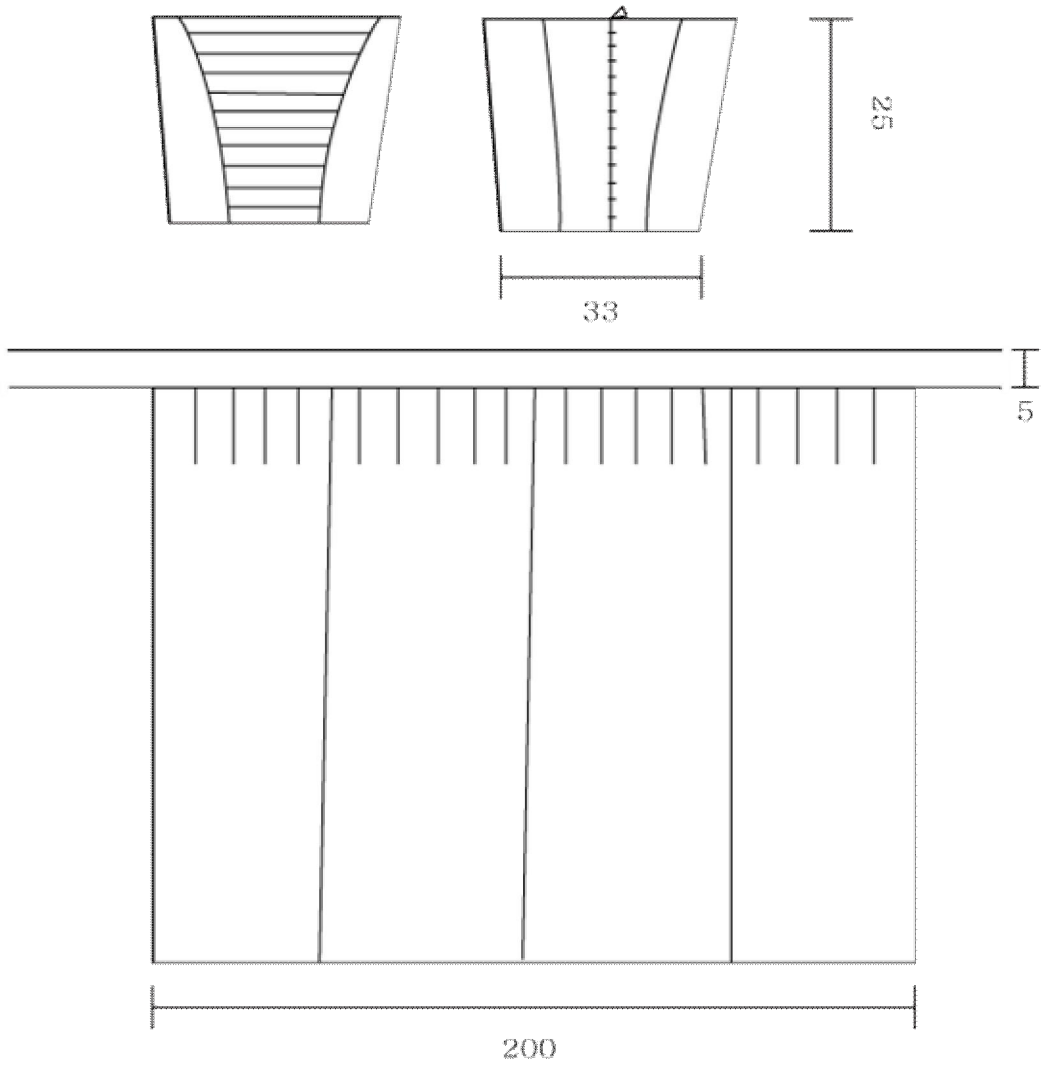

<그림64> 작품1 상의 도식화⁵⁷⁾

57) 사이즈: cm

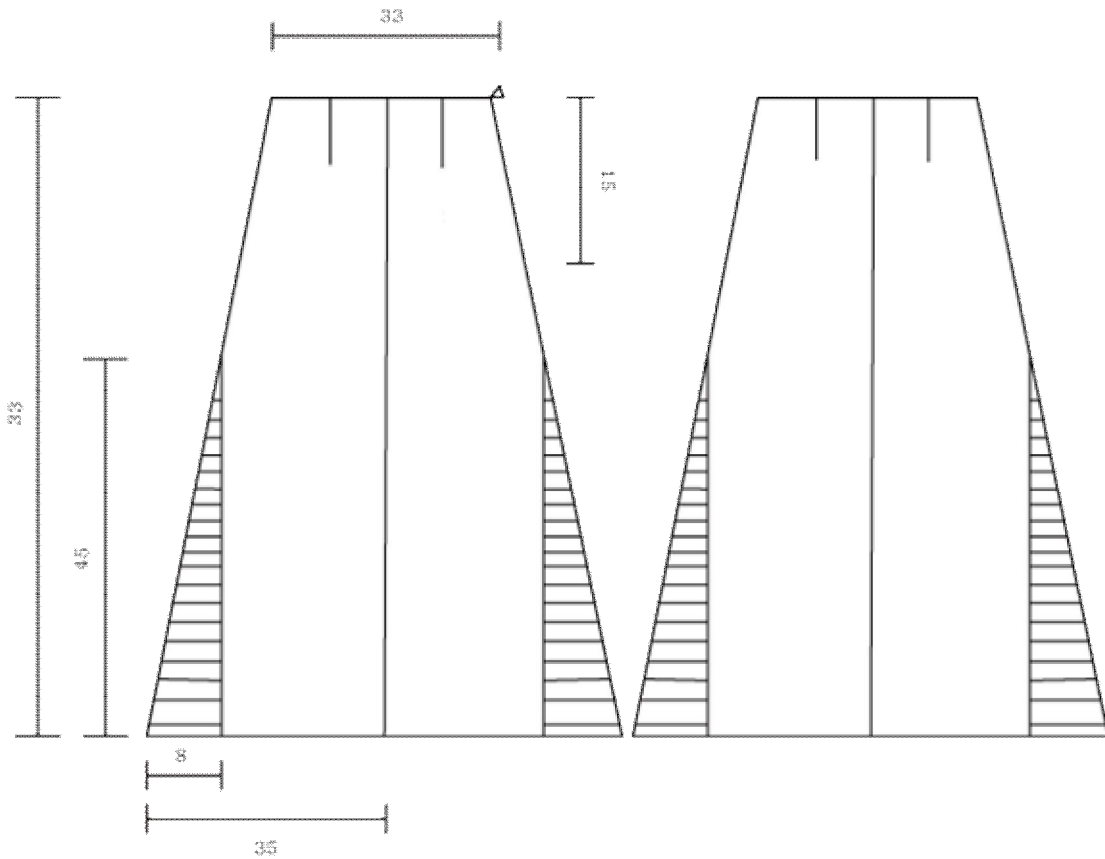

<그림65> 작문1 하의 도식화⁵⁸⁾

58) 사이즈: cm



<그림66> 작품1 스타일링 이미지



<그림67> 작품1 정면



<그림68> 작품1 측면

2. 작품 2

모티브	저고리, 치마, 바지
구성	탱크탑과 바지
소재	오간자, 명주 로열티, 접시꽃 오간자
기법	주름, 패턴, 오방색
디자인 의도 및 작품설명	<ul style="list-style-type: none"> - 한복 전통적인 치마의 형태로 롱 옷 디자인하였으며 주름 기법을 이용해서 바지 디자인 - 저로리의 목의 부분에 활용한다 - 한복의 치마 형태와 저고리의 목을 결합하고 탱크탑을 디자인한다. - 베트남의 전통의상의 바지와 한복의 주름 기법 활용하며 디자인한다

<표19> 작품2 컨셉



<그림69> 작품2의 Mood board

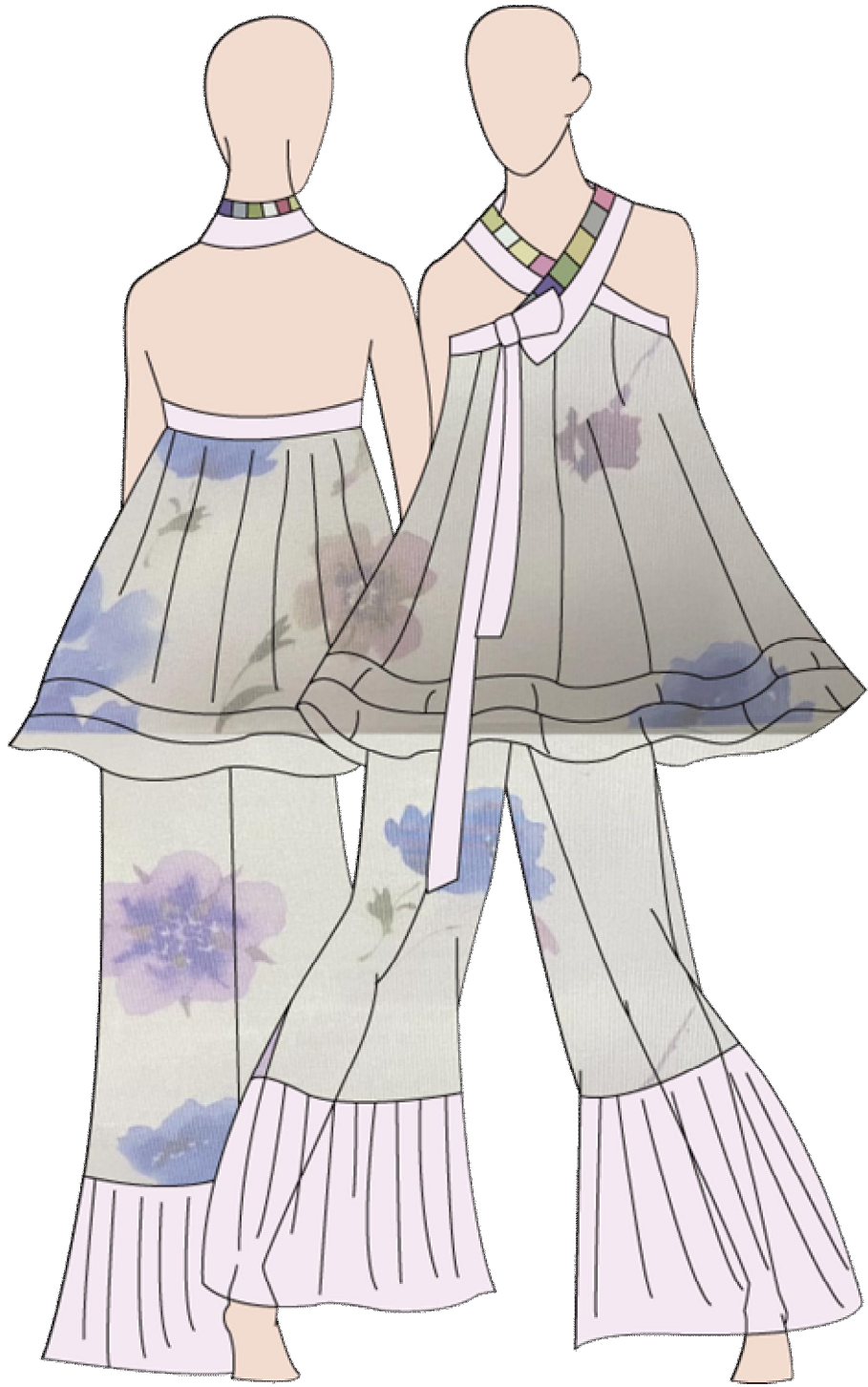

<그림70> 작품2 드로잉

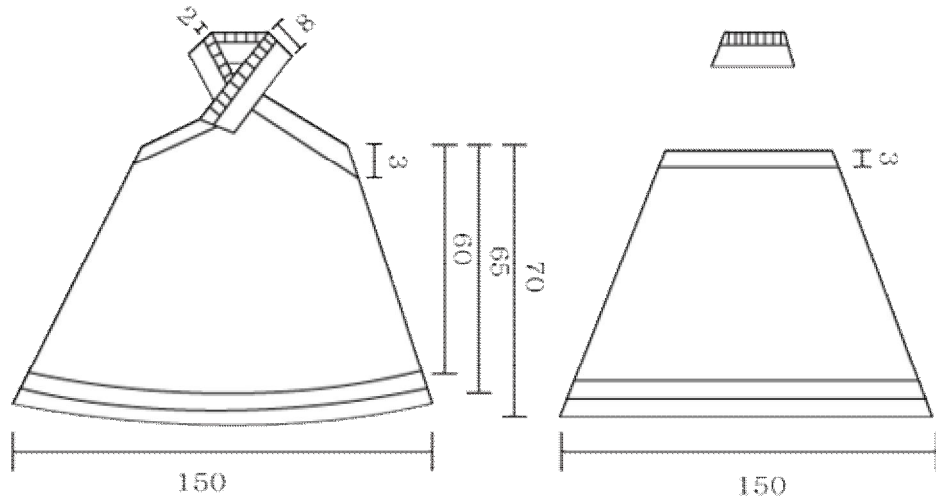

<그림72> 작품2 상의 도식화⁵⁹⁾

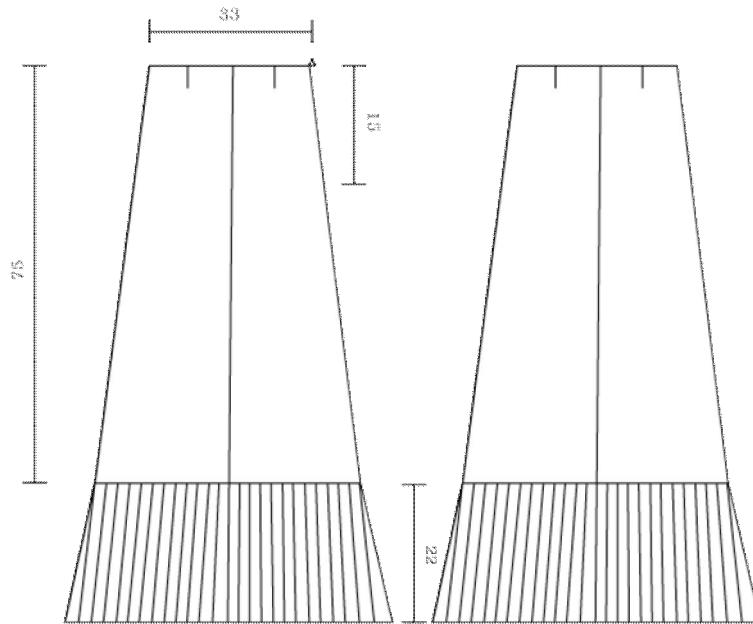

<그림72> 작품2 하의 도식화⁶⁰⁾

59) 사이즈:cm



<그림73> 작품2 정면

60) 사이즈:cm



<그림74> 작품2 측면



<그림75> 작품2 스타일링 이미지

3. 작품 3

모티브	아오자이, 바지
구성	현대 아오자이, 바지
소재	세모시, 명주 로열티, 접시꽃 오간자
기법	오방색, 조각보 패턴
디자인 의도 및 작품 성명	<ul style="list-style-type: none"> - 현대 아오자이 형태과 오방색을 이용하여 옷을 제작 - 바지에서 두 겹으로 한 겹는 조각보 모양으로 제안한다.

<표20> 작품3 컨셉



<그림76> 작품3의 Mood board

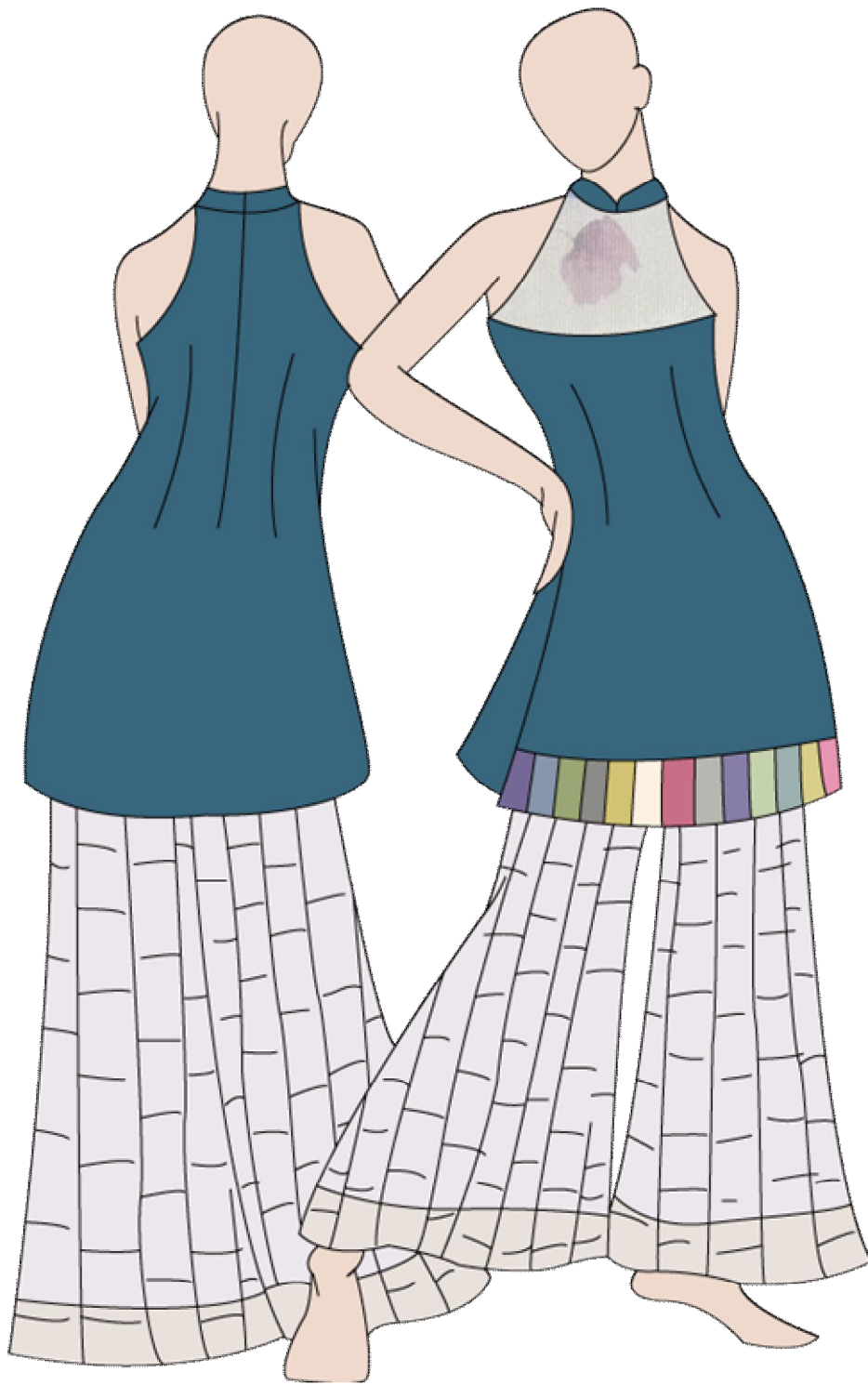

<그림77> 작품3 드로잉

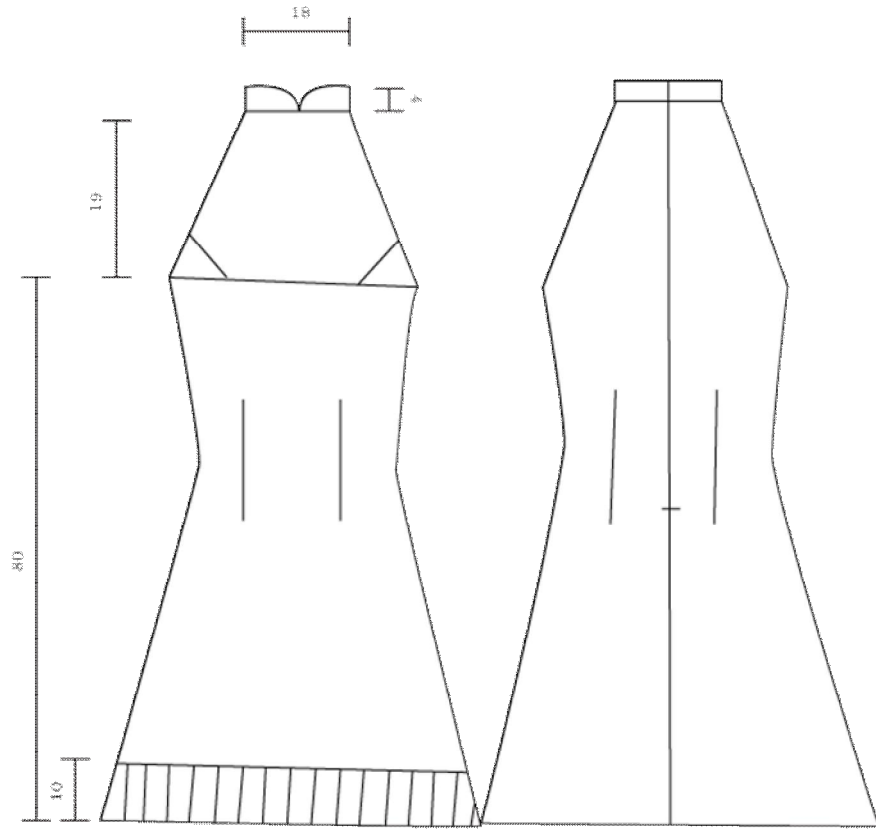

<그림78> 작품3 상의 도식화61)

61) 사이즈: cm

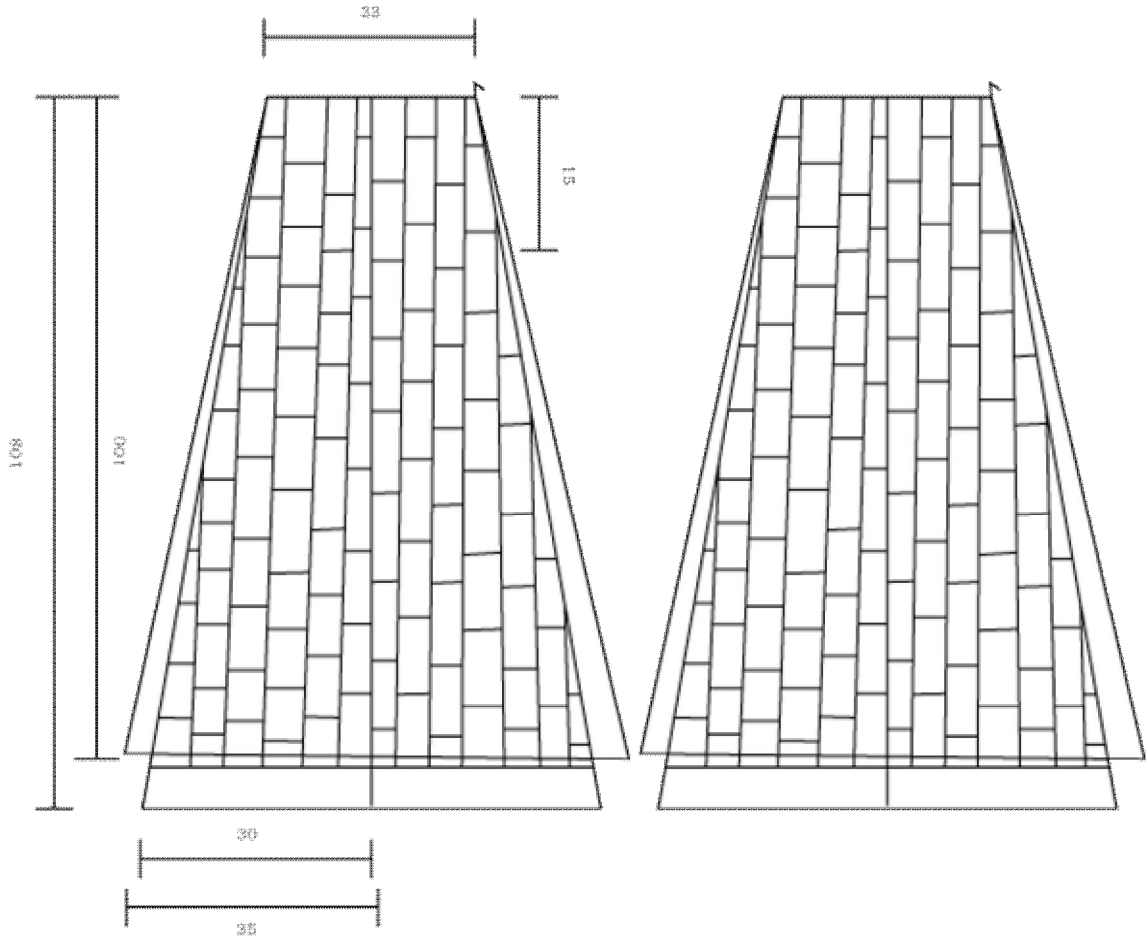

<그림79> 작품3 하의 도식화⁶²⁾

62) 사이즈: cm



<그림80> 작품3 정면



<그림81> 작품3 측면



<그림82> 작품3 스타일링 이미지

제5장 결론 및 제언

제1절 연구의 요약 및 결론

제2절 연구의 시사점과 제언

제5장 결론

제1절 연구의 요약 및 결론

최근 전통에 대한 이미지의 관심도가 전 세계적으로 증가하는 경향을 보이며 전통 특징의 것이라는 총체적 이미지에 관한 관심이 높아졌다. 베트남과 한국의 전통의상에 관한 모든 것의 인식이 급증하여 많은 연구 개발이 필요하다.

본 연구는 한국 여성 전통의상 이미지와 베트남 여성 전통의상을 활용한 패션디자인 개발 연구를 목적으로, 이론적 배경과 개념을 고찰하기 위해 베트남과 한국의 전통의상 이미지의 분석을 정의하기 앞서 두 나라 전통의상의 미의 고찰을 다루고 새롭게 두 나라 이미지 개념을 내재적·외형적 특성으로 도출하였다.

이를 위해 한국과 베트남의 전통의상 관련 서적을 중심으로 연구하고 두 나라의 전통의상 이미지를 같이 외래의 것 또는 현대의 감각이 더해져 새로운 것들의 접목을 포괄하는 의미라 볼 수 있으며, 이는 자국의 문화적인 정체성과 독창성이 새롭게 인식되고 사회, 경제, 정치적 요인을 통해 창조된 문화로 재정립할 수 있다. 따라서 습관적인 규칙이나 고정관념을 거부하고 차별성을 강조하기 위해 배타적인 기존 관념의 형식과 다양한 실험을 도전하는 경향이 다분히 드러내 새로운 다각도의 관점에서 디자인을 구현할 수 있는 예술 사조 개념에 접목으로 베트남의 전통의상과 한국의 전통의상의 이론적 개념을 고찰하고 특성을 분리하여 표현 유형으로 분석하였다.

이를 통해 베트남 전통의상 아오자이 이미지와 한국 전통의상 한복 이미지의 내재적 특성은 형태미, 색채미, 소재미로 분류하여 나누어 살펴보았다. 기존 아오자이와 한복의 이미지가 복식에 대한 정의뿐만 아니라 두 나라의 전통의상 모티브 요소로 활용되는 모든 의미를 포괄하여 전통미학의 범주 안에 머무르는 연구의 한계

점을 벗어나 현대 패션의 독창적인 디자인을 개발함으로써 한국 패션디자인의 새로운 가능성을 열어보고자 하였다.

앞서 살펴본 결과를 토대로 작품 제작을 한 결과는 다음과 같다.

첫째, 베트남과 한국 전통의상의 역사 통해 한복과 아오자이는 베트남과 한국적 이미지를 대변하는 가장 대표적인 시각적 매개체라 판단됐다. 아오자이와 한복의 전체적인 구성인 직선과 곡선, 면의 분할로 저고리의 배래선과 도련이 가지는 곡선, 동정과 어깨선의 예리한 직선의 조화를 전제로 한복과 아오자이 각 패턴의 길이 및 너비의 변형, 패턴 분리 및 일부 구성 요소 삭제를 통한 실루엣의 일부분을 임의적 변형, 구성 요소의 위치 변경, 착장 방식 변형으로 한복의 각 구성 요소를 재구성하였다. 한국과 베트남의 고유미를 의복 형태로 표현하여 새로운 조합으로 다양하게 재해석하였다.

둘째, 한국 전통의상의 특징 중에 오방색과 조각보를 활용하여 베트남 전통의상에 결합한 전통의상에 새로운 느낌을 느꼈다. 또 한 이론을 통해서 지식적으로 한국과 베트남의 전통의상 역사뿐만 아니라 두 나라의 깊은 역사를 알게 되어 대견한 마음이 들었다.

셋째, 베트남 전통의상에서 허리 부분에서 잘라낸 두 개의 옷과 전갈이 없는 넓은 바지와 함께 만들어진 아오자이는 베트남 전통 의복의 특징을 알려준다. 더운 기후의 나라이기 때문에 하늘거리는 스타일과 부드럽고 얇지만 여성의 신체적 아름다움을 존중하는 소재가 우선시된다.

넷째, 아오자이와 한복 이미지를 나타내는 외형적 특성인 선과 형태는 직선을 포괄한 곡선의 표현으로 한국과 베트남의 자연미를 내포한다. 기존 전통 복식인 한복과 아오자이의 형태를 해체하고 실험적 디자인을 반영하기 위해 작품의 소재를 적용하였지만, 소재를 배제한 실루엣 자체에서 드러나는 소박함과 단순성을 추구함으로써 한국과 베트남의 정서적 이념이 어우러진 절제미의 매개체 역할을 대변하였

다. 또 한 문양과 장식에 대한 범주는 조각보와 아오자이의 바지 형태를 변형한 모티브를 재해석한 소재로 대입하여 은은한 장식미를 부각하고 여러 가지 요소들이 복합적으로 어우러져 하나의 완성된 스타일링으로 한국과 베트남의 고유미를 표출하였다. 이로 인해 정형화되지 않은 색감과 구성에 의한 독특한 예술성의 추상미로 무한한 포용력과 초월성을 가진 해학미까지 함축적으로 반영한 디자인으로 표현하였다.

다섯째, 한국의 전통색인 오방색을 주축으로 오방색의 사이 색인 오간색을 함께 베트남 전통의상에 적용함으로써 한국적 이미지를 경쾌하게 표현하고 베트남 전통의상의 다채로운 색채를 자유로이 배합하여 시각적 풍성함과 세련된 느낌의 디자인을 하여 한국 전통과 베트남 전통의 이미지를 결합함으로써 독창적 작품에 일관된 이미지와 통일성을 더하였다.

여섯째, 옛것을 지키고 현대의 정신을 계승 및 전승하는 차원에서 과거와 현재, 그리고 미래를 유기적으로 연결해야 하는 관점과 본 연구의 표현 유형인 자연을 주축으로 반복적인 중첩과 성의 혼합, 이질적이고 상반되는 소재의 네오프렌과 매쉬 오간자를 결합해 시각적 질감에 따른 시각적 즐거움으로 상호텍스트성을 표현하였다. 또 한 기존 의복 형태의 생략과 착용자에 따른 다양한 결합과 연출 방법으로 제작 순서 및 착용 순서를 해체하여 기존의 저고리 형태를 뒤집거나 깃을 삭제하여 새롭게 착용 방법을 고안해 재구성함으로써 새로운 디자인 개성을 나타냈다. 한국과 베트남 고유의 미가 이질적 요소가 결합하고 혼합되는 과정에서 각각의 영역이 모호해지는 경향이 드러났으며 특징적 형태의 요소를 비슷하게 재현하고 드러내는 과정에서 의미를 심화하고 의도적 연출에 따른 크기 변화와 변형, 강조함에 조형적 특성인 의미의 불확정성과 무형식의 형태에서 새롭게 구성되는 미의 창의적 융합에 따른 탈 현상의 형태를 다양하게 접목하였다.

아오자이와 한복 이미지를 활용한 패션디자인 개발 연구를 활용한 실물 작품 제

작에 따른 결론은 다음과 같다.

[작품 I] .모트디는 당의, 바지, 탱크탑으로 구성되어있다. 바지와 탱크탑의 오방색 장식을 통해 베트남 전통 바지에 새로운 느낌을 주었다. 당의는 아오자이처럼 양쪽에 트임을 주고 탱크탑 안에 입어서 여성스럽고 우아한 느낌을 주었다.

[작품 II] .오방색, 주름, 저고리, 바지로 구성했다. 한복 치마의 형태를 응용하여 상의 제작하고 바지는 주름 기법을 활용하고 밑에 장식으로 이 형태와 연한 갈색, 분홍색, 보라색을 결합하여 유연하고 완만한 실루엣이 부드러운 구름처럼 느껴지게 한다.

[작품 III] .아오자이, 오방색, 조각보, 바지의 모트디의 구성은 베트남의 현대 전통 아오자이처럼 생겼지만 한국 전통 조각보를 다루어 현대의 젊음 느낌을 주었다.

이상의 연구 결과를 통하여 살펴본 바와 같이 현대 패션이 지향하는 문화의 무경계와 절충은 전 세계를 아우르는 독자적 고유의 문화에 대한 정체성으로 한국과 베트남의 이미지를 현대적 감각으로 개발하는 작업이 과거와 현시대의 전환기 속에 재고되어야 하는 역할을 한다. 한복과 아오자이의 이미지를 활용한 디자인 개발 연구를 위해 분석한 특성의 요소들에 따른 객관성을 유지하려 노력하였으나 주관적인 견해가 포함되는 가능성이 배제할 수 없음을 밝힌다.

본 연구를 통해 전통의상의 역사를 고집하거나 고정관념을 탈피하지 못하고 한국의 한복과 베트남의 아오자이를 모티브로 한 연구에 치중된 학술적 연구와는 다르게 시대 변화에 따른 새로운 트렌드에 부응할 수 있는 실험으로써 아오자이와 한복을 중점으로 활용한 패션디자인을 개발하는 것에 의의가 있으며, 현대 패션에 실질적인 활용이 가능한 연구의 일환으로 확장되어 나가기를 기대한다. 또 한 한국 전통의상과 베트남 전통의상이 더욱 부상하고 가속화되어 한국과 베트남의 문화와 패션에 대한 정체성이 더욱 확고해지길 바라며, 세계 문화를 주도하는 흐름으로 패션 디자인에만 국한되지 않고 건축, 회화, 예술 등 모든 분야에서 이 연구를

토대로 다각도의 영향을 발휘하길 바란다.

참고문헌

참고문헌

학위논문

임희영. (2022). 「한복 조형적 특징을 활용한 시각적질감 표현 연구한 =A study on visual expression of texture applying formative characteristics of Hanbok」, 호익대학교 석사학위논문.

강민정. (2020). 「한복기능사실기시험의 색동저고리 패턴 연구 = A Study on the Saekdong Jeogori Pattern in Hanbok Craftsman Examination」, 경북대학교 대학원 : 섬유패션디자인학과 석사학위논문.

김다민. (2022). 「문화정체성 관점에서 문화접변에 따른 혼수한복 디자인의 변화양상 연구」, 중앙대학교 대학원 박사학위논문.

김옥매.(2020). 「패 모발을 활용한 헤어아트 연구 : 이영희 한복디자인을 중심으로」, 대구대학교 대학원 석사학위논문

박소현. (2022). 「한복의 모듈러 시스템적 특성을 활용한 제로 웨이스트 패션디자인 연구」, 홍익대학교 대학원 석사학위논문.

김희선. (2022). 「한국 전통정원의 미적 특성을 적용한 패션디자인 연구」, 홍익대학교 대학원 석사학위논문.

이혜령. (2022). 「한국 전통 창살의 이미지를 응용한 패션디자인 연구 : 코드자수 기법을 중심으로 = A study on fashion design applying the image of Korean Traditional Lattices : Focusing on the code embroidery technique」, 이화여자대학교 대학원 석사학위논문.

강한빛. (2023). 「한국 현대사회에서의 전통의상 한복 활성화 방안 : 한복의 브랜딩을 중심으로 = Korean Traditional Costume Hanbok Popularization in Modern

Society : Focusing on the Branding of Hanbok」, 공주대학교 문화유산대학원 석사학위논문.

오지영. (2022). 「K-Pop 아이돌의 패션·뷰티 스타일링에 관한 연구 : 신한복 패션을 중심으로」, 중앙대학교 예술대학원 석사학위논문.

임희영. (2022). 「한복 조형적 특성을 활용한 시각적 질감 표현 연구한복 조형적 특성을 활용한 시각적 질감 표현 연구」, 홍익대학교 대학원 석사학위논문.

박소현. (2022). 「한복의 모듈러 시스템적 특성을 활용한 제로 웨이스트 패션디자인 연구」, 홍익대학교 대학원 석사학위논문.

이아름. (2022). 「한국적 이미지를 활용한 해체주의 패션디자인 개발 연구 - 조선시대 기와를 중심으로 = A Study on the Fashion Design Development of Deconstructivism Using the Korean Image - Focused on the Roof Tile of Joseon Dynasty」, 동서대학교 일반대학원 박사학위논문.

DO THI VAN THU. (2013). 「1945년 이후 베트남 여성복 변화와 디자인 특징 : 하노이 여성복식을 중심으로」, 배재대학교 대학원 석사학위논문.

레안찌. (2022). 「응우옌 왕조 의상 패턴을 바탕으로 한 알파벳 글자폴 디자인 방법」, 국민대학교 디자인대학원 석사학위논문.

Nguyen Thi Thanh Tam. (2016). 「현대 베트남 레트로 패션에 나타난 한국적 이미지」, 숙명여자대학교 대학원 석사학위논문.

Zheng Xianji. (2021). 「갑골문자와 한글을 모티브로 활용한 패션디자인 연구」, 홍익대학교 대학원 석사학위논문.

XUAN ZHIEN, (2022). 「중국 전통복식의 평면패턴을 활용한 제로 웨이스트 패션디자인 연구」, 홍익대학교 대학원 석사학위논문.

Liu, Beitong. (2021). 「주름을 활용한 패션디자인 연구」, 홍익대학교 대학원 석사학위논문.

학술지

응웬 티 타인 땀, (2016), 「현대 베트남 레트로 패션에 나타난 한국적이미지」, p15.

DO THI VAN THU, (2013), "1945년 이후 베트남 여성복 변화와 디자인 특징 : 하노이 여성복
 식을 중심으로", Vol.28, No.1, pp.5-16.

Tran Quang Duc_ Ngan Nam Ao Mu- Lịch sử trang phục Viet Nam giai đoạn 1009_1945

LIAN HUIQI,(2023) "20 세기 초 치파오와 아오자이의 혁신과 근대적 성격 비교 연구", 2005,
 Vol.18, No.2 pp.10-15

Do Thi Van Thu(2012), "1945년 이후 베트남 여성복 변화와디자인 특징" pp.47-52.

LIAN HUIQI,(2023) "20 세기 초 치파오와 아오자이의 혁신과 근대적 성격 비교 연구", Vol.17,
 No.3 pp.20-44.

김우리, 고정민, 박은지, "비즈니스 모델 캔버스를 활용한 메타버스 플랫폼에서의
 패션 브랜드 연구", (사)한국커뮤니케이션디자인협회 커뮤니케이션디자인학회, 커뮤니
 케이션 디자인학연구, 2022, Vol.79, pp.319-333.

LIAN HUIQI,(2023) "20 세기 초 치파오와 아오자이의 혁신과
 근대적 성격 비교 연구",Vol.19, No.11 pp40-50.

석주선.(1963).한복의 역사적 고찰.대한가정학회지 ,4(1),584-588

응웬 티 타인 땀,(2016). "현대 베트남 레트로 패션에 나타난 한국적이미지", P42.

응웬 티 타인 땀,(2016). "현대 베트남 레트로 패션에 나타난 한국적이미지", P20-25.

응웬 티 타인 땀,(2016). "현대 베트남 레트로 패션에 나타난 한국적이미지", P25

이 아 름 (李 아 름),(2022), "한국적 이미지를 활용한 해체주의 패션디자인 개발 연구", P46

국내외 문헌

Tran Quang Duc, (2013), Ngan nam ao mu, Nxb The gioi, Ha Noi.

Cung Duong Hang, (2011), My thuat nu phuc truyen thong Viet Nam, Nxb Van Húa Thông Tin, Hà Nội.

Nguyễn Văn Hiên, (2016), Văn Minh Việt Nam, Nxb Nhã Nam, Tp Hồ Chí Minh.

Nguyễn Thị Kim Hương. (2011), Màu sắc, hình khối, chất liệu trong thiết kế thời trang, Đề tài nghiên cứu khoa học cấp Bộ, ĐH Mỹ Thuật Công Nghiệp, Hà Nội.

Nguyễn Thị Kim Hương, (2014), Văn hoá mặc truyền thống trong xu hướng phát triển thời trang hiện đại Việt Nam, luận án tiến sĩ Văn Hóa Học, học viện Khoa Học Xã Hội, Hà Nội.

Vũ Chí Công, (2006), Màu sắc trang phục truyền thống đồng bằng Bắc Bộ trong xu thế thời trang hiện đại, Luận văn Thạc sỹ Mỹ thuật công nghiệp, Trường đại học Mỹ thuật công nghiệp, Hà Nội.

Cristophoro Bori (2014), Xứ Đàng Trong năm 1621, Nxb Tổng Hợp, Tp Hồ Chí Minh

Andrew Graham (1965), Vài khía cạnh về người Việt Nam in st. Martin"s press, st. Martin"s press, London.

Alan Kennedy (1990), Japanese Costume and Textile Arts, Nxb Thames & Hudson world of art, London.

Lars Svendsen (2006), Fashion - A Philosophy, Nxb Reaktion Books, UK

Nguyễn, Văn Bông. 하얀 아오자이. 경기도: 동녘, 2006.

혜지원. (2018). 「조선시대 우리옷 한복 이야기」, 서울: 여의도동.

우나영. (2022). 「흑요석의 한복 포즈집: 여자 편」,

<https://product.kyobobook.co.kr/book>.

조동성, 이동현. (1996). 「디자인 디자인산업 디자인정책」, 서울: 디자인하우스.

정책자료 / 보고서

IRS Global. (2022). 「2022 메타버스 & 기반기술(디지털 트윈 NFT) 혁신 트렌드 및 비즈니스 선도전략」, 인천 : IRS Global.

Taylor Lam외 4인. (2022). 「기회의 땅’ 메타버스: 비전, 기술, 전략 대해부」, 딜로이트글로벌.

권오상. (2021). 「메타버스(Metaverse)산업 관련 해외 규제동향 조사·분석」, 세종: 한국법제연구원.

이승환, 한상렬. (2021). 「메타버스 비긴즈(BEGINS): 5대 이슈와 전망」, 소프트웨어정

웹 페이지

BBC NEWS KOREA. <https://www.bbc.com/korean>

Fashionbiz. <https://www.fashionbiz.co.kr/>

FashionPost. <http://fpost.co.kr/>

Kotra해외시장뉴스. <https://dream.kotra.or.kr/kotranews/index.do>

MBN NEWS. <https://www.mbn.co.kr/news/>

Newswire. <https://www.newswire.co.kr>

Vogue. <https://www.vogue.com/>

인사이터스. <https://blog.naver.com/prologue/PrologueList.naver?blogId=insightors>

전자신문. <https://www.etnews.com/>

파이낸셜뉴스. <https://www.fnnews.com/>

패션저널&텍스타일라이프. <http://www.okfashion.co.kr/>

한국섬유신문. <https://www.ktnews.com/>

베트남의 아오자이의 이미지 <https://www.google.com.vn/>

아오자이의 역사 <http://sinhviendaihoc2.com/tai-lieu/tieu-luan/giai-phap/>

예술의 아오자이 개념/Quan diem ve ao dai trong nghe thuat

<http://luanvan365.com/luan-van/tieu-luan-ta-ao-dai-viet-nam-duoi-mat-nhin-trie-t-hoc-17660/>

아오자이 역사 <http://www.modersmal.net/>

Ebook <http://doc.edu.vn/>

https://vi.wikipedia.org/wiki/%C3%81o_d%C3%A0i

<https://toiyeuvaidep.com/2019/05/lich-su-ao-dai-viet-nam/>

<https://halongbayviewcodotel.com/ao-dai-viet-nam/>

<https://123docz.net/document/687572-tai-lieu-ve-ao-dai-viet-nam.htm>

국문초록

한국과 베트남의 전통의상을 활용한 패션디자인 연구

- 아오자이와 한복을 중심으로 -

응구엔띠 호엥

지도교수: 박 순 천

조선대학교 대학원

디자인학과

전통의상을 현대 디자인에 접목시키는 것은 많은 디자이너들이 시도하는 일이다. 전통의상의 디자인, 패턴, 소재 등을 현대적으로 재해석하여 다양한 아이디어를 제시하고 있다. 예를 들어, 일본의 교복인 "세이프가드 교복"은 전통적인 일본의 교복 디자인을 현대적으로 재해석한 것이다. 이 교복은 기존의 교복보다 더 편안하고 기능성이 뛰어나며, 다양한 색상과 패턴으로 변화를 줄 수 있다. 한국의 전통의상인 한복도 현대 디자인에서 많은 영감을 받고 있다. 한복의 디자인 요소인 마감, 자수, 무늬 등을 현대적으로 재해석하여 다양한 디자인을 만들어내고 있다. 또 한, 한복의 소재 중 하나인 한지를 이용하여 다양한 제품을 만들어내는 것도 인기 있는 방법 중 하나이다. 인도의 전통의상인 사리도 현대 디자인에서 많은 영감을 받고 있다. 사리의 화려한 색감과 디자인 요소를 그대로 유지하면서, 소재와 패턴을 현대적으로 변화시키거나, 사리를 다양한 의상과 조합하여 새로운 패션 스타일을 창조

하는 등의 시도가 이루어지고 있다. 전통의상을 현대 디자인에 응용하는 것은 단순히 디자인적인 측면에서만 의미가 있는 것은 아니다. 전통의상은 그 지역의 역사와 문화를 담고 있기 때문에, 이를 현대적으로 재해석함으로써 그 지역의 문화를 보존하고 발전시키는 역할을 할 수 있다. 또 한, 전통의상에 대한 인식이 높아지면서, 해당 지역의 문화와 관련된 관광 산업 등에도 큰 도움이 될 수 있다. 따라서, 전통의상을 현대 디자인에 접목시키는 것은 디자이너들 뿐만 아니라, 해당 지역의 문화를 발전시키기 위한 중요한 활동 중 하나이다.

이에 본 연구에서는 베트남의 전통의상 아오자이와 한국의 전통의상 한복의 특징을 분석하고 이를 패션디자인에 아오자이와 한복의 특징으로 활용하여 창조적인 패션디자인을 연구하고 창의적인 패션디자인의 방향성을 제시하고자 함에 연구의 목적이 있다.

본 연구의 방법은 크게 이론적 고찰과 작품 제작으로 구성된다. 이론적 고찰을 통해 한국 전통의상과 베트남 전통의상의 역사에 대한 특징에 대해 살펴보고 이를 바탕으로 분석한다. 또 한 한복과 아오자이가 응용된 현대 패션디자인의 사례를 수집·분석함으로써 현대 패션디자인에서의 실제적인 활용에 대해 고찰한다. 작품의 제작기법으로서 한복과 아오자이에 사용된 기법을 살펴보고, 특정한 점과 활용에 대한 사례와 함께 고찰한다. 또 한 현대 패션디자인에서 나타난 한복과 아오자이의 응용 사례를 수집·분석하여 현대적인 표현방법에 대해 모색한다. 이상과 같은 이론적 고찰을 근거로 한국 전통의상 한복과 베트남 전통의상 아오자이를 활용하여 패션디자인에 적용한 작품을 3벌 제작한다.

먼저 본 연구의 이론적 연구를 통해 얻은 결론은 다음과 같다.

첫째, 베트남과 한국 전통의상의 역사 통해 한복과 아오자이는 베트남과 한국적 이미지를 대변하는 가장 대표적인 시각적 매개체라 판단됐다. 아오자이와 한복의 전체적인 구성인 직선과 곡선, 면의 분할로 저고리의 배래선과 도련이 가지는 곡

선, 동정과 어깨선의 예리한 직선의 조화를 전제로 한복과 아오자이 각 패턴의 길이 및 너비의 변형, 패턴 분리 및 일부 구성 요소 삭제를 통한 실루엣의 일부분을 임의적 변형, 구성 요소의 위치 변경, 착장 방식 변형으로 한복의 각 구성 요소를 재구성하였다. 한국과 베트남의 고유미를 의복 형태로 표현하여 새로운 조합으로 다양하게 재해석하였다.

둘째, 한국 전통의상의 특징 중에 오방색과 조각보를 활용하여 베트남 전통의상에 결합한 전통의상에 새로운 느낌을 느꼈다. 또 한 이론을 통해서 지식적으로 한국과 베트남의 전통의상 역사뿐만 아니라 두 나라의 깊은 역사를 알게 되어 대견한 마음이 들었다.

셋째, 베트남 전통의상에서 허리 부분에서 잘라낸 두 개의 옷과 전갈이 없는 넓은 바지와 함께 만들어진 아오자이는 베트남 전통 의복의 특징을 알려준다. 더운 기후의 나라이기 때문에 하늘거리는 스타일과 부드럽고 얇지만 여성의 신체적 아름다움을 존중하는 소재가 우선시된다.

넷째, 아오자이와 한복 이미지를 나타내는 외형적 특성인 선과 형태는 직선을 포괄한 곡선의 표현으로 한국과 베트남의 자연미를 내포한다. 기존 전통 복식인 한복과 아오자이의 형태를 해체하고 실험적 디자인을 반영하기 위해 작품의 소재를 적용하였지만, 소재를 배제한 실루엣 자체에서 드러나는 소박함과 단순성을 추구함으로써 한국과 베트남의 정서적 이념이 어우러진 절제미의 매개체 역할을 대변하였다. 또 한 문양과 장식에 대한 범주는 조각보와 아오자이의 바지 형태를 변형한 모티브를 재해석한 소재로 대입하여 은은한 장식미를 부각하고 여러 가지 요소들이 복합적으로 어우러져 하나의 완성된 스타일링으로 한국과 베트남의 고유미를 표출하였다. 이로 인해 정형화되지 않은 색감과 구성에 의한 독특한 예술성의 추상미로 무한한 포용력과 초월성을 가진 해학미까지 함축적으로 반영한 디자인으로 표현하였다.

다섯째, 한국의 전통색인 오방색을 주축으로 오방색의 사이 색인 오간색을 함께 베트남 전통의상에 적용함으로써 한국적 이미지를 경쾌하게 표현하고 베트남 전통의상의 다채로운 색채를 자유로이 배합하여 시각적 풍성함과 세련된 느낌의 디자인을 하여 한국 전통과 베트남 전통의 이미지를 결합함으로써 독창적 작품에 일관된 이미지와 통일성을 더하였다.

여섯째, 옛것을 지키고 현대의 정신을 계승 및 전승하는 차원에서 과거와 현재, 그리고 미래를 유기적으로 연결해야 하는 관점과 본 연구의 표현 유형인 자연을 주축으로 반복적인 중첩과 성의 혼합, 이질적이고 상반되는 소재의 네오프렌과 매쉬 오간자를 결합해 시각적 질감에 따른 시각적 즐거움으로 상호텍스트성을 표현하였다. 또 한 기존 의복 형태의 생략과 착용자에 따른 다양한 결합과 연출 방법으로 제작 순서 및 착용 순서를 해체하여 기존의 저고리 형태를 뒤집거나 깃을 삭제하여 새롭게 착용 방법을 고안해 재구성함으로써 새로운 디자인 개성을 나타냈다. 한국과 베트남 고유의 미가 이질적 요소가 결합하고 혼합되는 과정에서 각각의 영역이 모호해지는 경향이 드러났으며 특징적 형태의 요소를 비슷하게 재현하고 드러내는 과정에서 의미를 심화하고 의도적 연출에 따른 크기 변화와 변형, 강조함에 조형적 특성인 의미의 불확정성과 무형식의 형태에서 새롭게 구성되는 미의 창의적 융합에 따른 탈 현상의 형태를 다양하게 접목하였다.

아오자이와 한복 이미지를 활용한 패션디자인 개발 연구를 활용한 실물 작품 제작에 따른 결론은 다음과 같다.

[작품 I] .모트디는 당의, 바지, 탱크탑으로 구성되어있다. 바지와 탱크탑의 오방색 장식을 통해 베트남 전통 바지에 새로운 느낌을 주었다. 당의는 아오자이처럼 양쪽에 트임을 주고 탱크탑 안에 입어서 여성스럽고 우아한 느낌을 주었다.

[작품 II] .오방색, 주름, 저고리, 바지로 구성했다. 한복 치마의 형태를 응용하여 상의 제작하고 바지는 주름 기법을 활용하고 밑에 장식으로 이 형태와 연한 갈색, 분

홍색, 보라색을 결합하여 유연하고 완만한 실루엣이 부드러운 구름처럼 느껴지게 한다.

[작품 III] .아오자이, 오방색, 조각보, 바지의 모트디의 구성은 베트남의 현대 전통 아오자이처럼 생겼지만 한국 전통 조각보를 다루어 현대의 젊음 느낌을 주었다.

이상 연구 결과 전통의상을 패션디자인 분야에 전통의상의 특징으로 활용하여 디자인한 점과 디자인 발상 과정을 체계적인 연구로 문화에 대한 정체성으로 한국과 베트남적 이미지의 현대적 감각을 개발하는 작업이 과거와 현시대의 전환기 속에 재고되어야 하는 연구의 의의가 있었다. 또한, 전통적 요소로서 디자이너의 생각에 따라 다양한 분야에 적용되어 발전할 수 있다는 사실을 알 수 있었다. 앞으로 패션디자인 분야에서 전통적을 활용한 창의적인 디자인의 많이 탄생하길 기대하며 본 연구 작품이 새로운 디자인을 창조하고자 하는 디자이너에게 발상을 위한 기초자료로 활용되길 기대한다.